

TECNO PROJECT

DOUBLE SHOWER DOOR BAR 500mm.(18") / ASA DOBLE MAMPARA 500

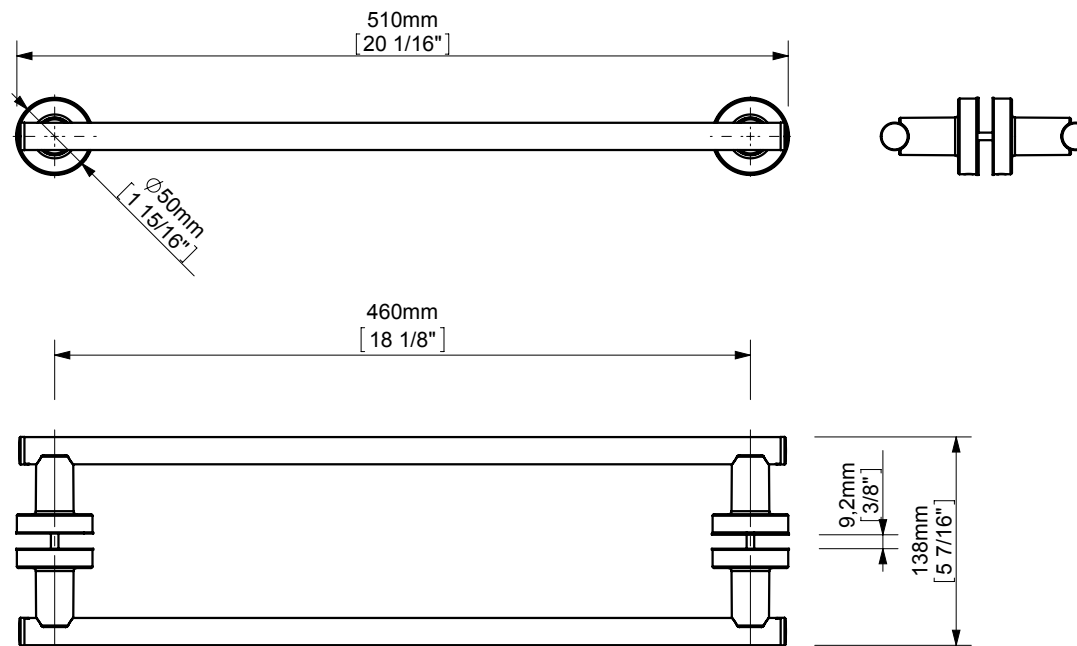
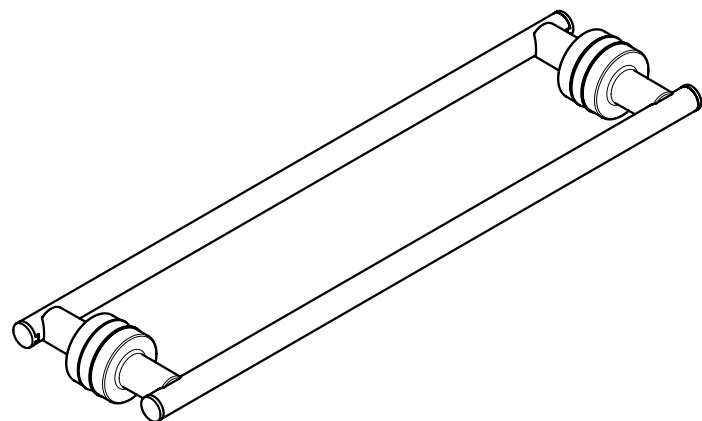

espec_055

Imagenes no a escala / Draw not to scale / Echelle non respectée

Peso / Weight / Poids: 1,400 Kg.

Acabados / Finish / Finitions: Según tarifa vigente / As per valid pricelist / Selon le tarif en vigueur

Normas / Regulations / Normes: UNE 56865, UNE 56866, UNE 56867, UNE 56868, UNE EN14749, UNE EN314-2

Sonia S.A se reserva el derecho de realizar cualquier cambio sin previo aviso
Sonia S.A has the right to make changes without notice
Sonia S.A se réserve le droit de procéder à tout changement sans notification préalable



www.sonia-sa.com