

# American Standard

## Installation Instructions Instrucciones de Instalación Instructions d'installation 4175.503

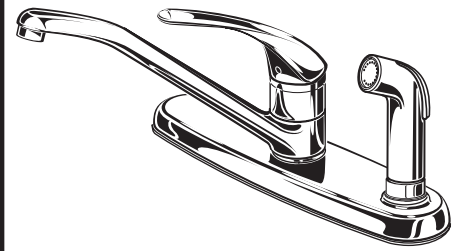

Certified to comply with ASME A112.18.1M

### COLONY SOFT SINGLE CONTROL KITCHEN FAUCET MEZCLADORA DE COCINA MONOMANDO ROBINETS MONOPIÈCES DE CUISINE COLONY

Thank you for selecting American-Standard...the benchmark of fine quality for over 100 years. To ensure that your installation proceeds smoothly please read these instructions carefully before you begin.

Gracias por preferir American Standard.... El punto de referencia de la más fina calidad por más de 100 años. Para asegurar que su instalación se efectúe de la mejor forma favor de leer estas instrucciones cuidadosamente antes de empezar.

Nous vous remercions d'avoir choisi American Standard... synonyme de qualité supérieure depuis plus de 100 ans. Pour s'assurer d'une installation sans inconvénients, veuillez lire attentivement ces instructions avant de commencer.

M968734 Rev.1.7

#### TOOLS REQUIRED



Channel Locks  
Pinzas de Plomero  
Pincers de sûreté

#### HERRAMIENTAS NECESARIAS



Adjustable Wrench  
Llave Ajustable  
Clé universelle

#### OUTILS REQUIS

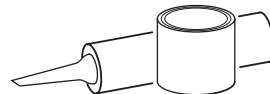

Plumbers' Putty or Caulking  
Masilla de Plomero  
Mastic de plomberie



Phillips Screwdriver  
Desarmador Regular  
Tournevis cruciforme

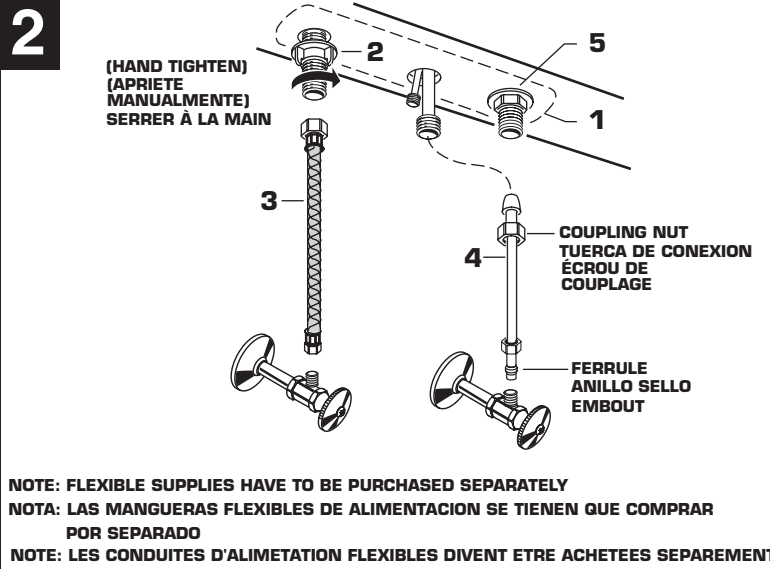
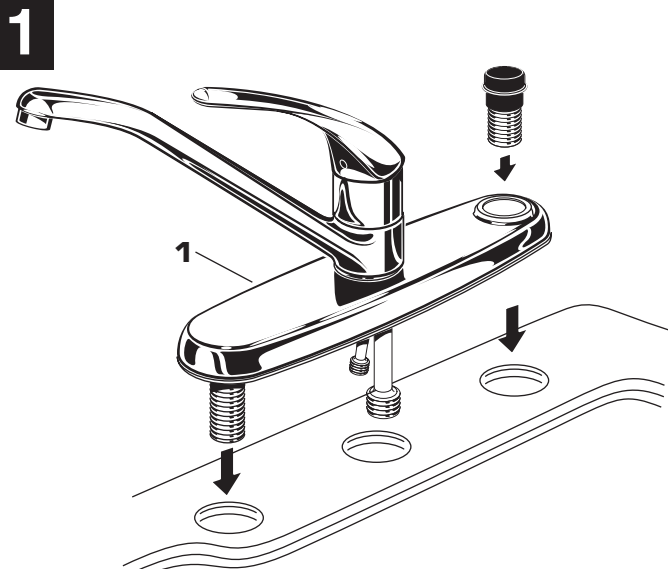

(HAND TIGHTEN)  
(APRIETE MANUALMENTE)  
SERRER À LA MAIN

COUPLING NUT  
TUERCA DE CONEXION  
ÉCROU DE COUPLAGE

FERRULE  
ANILLO SELLO  
EMBOUT

NOTE: FLEXIBLE SUPPLIES HAVE TO BE PURCHASED SEPARATELY  
NOTA: LAS MANGUERAS FLEXIBLES DE ALIMENTACION SE TIENEN QUE COMPRAR POR SEPARADO  
NOTE: LES CONDUITES D'ALIMENTATION FLEXIBLES DIVENT ETRE ACHETEES SEPAREMENT

#### INSTALL FAUCET

**CAUTION** Turn off hot and cold water supplies before beginning.

- Install FAUCET (1) on sink. (No sealant is required unless mounting deck on SINK is uneven)

#### INSTALACION DE LA LLAVE

**ADVERTENCIA:** Cierre la tubería de la alimentación del agua caliente y fría antes de comenzar la instalación

- Instale la llave (1) sobre el fregadero. (No es necesario sellar a menos que la cubierta de montaje en el fregadero no este uniforme).

#### INSTALLER LE ROBINET

**ATTENTION** Fermer l'alimentation d'eau chaude et froide avant de commencer.

- Installer le ROBINET (1) sur le lavabo. (Aucun scellant n'est requis sauf si la surface du lavabo est inégale)

#### SECURE FAUCET AND MAKE WATER SUPPLY CONNECTIONS

- Secure FAUCET (1) with ATTACHMENT NUT (2) and spray nut (5) supplied. (HAND TIGHTEN).
- Connect water supply to FAUCET (1) with 1/2" IPS FLEXIBLE SUPPLIES (3) or 3/8" O.D. BULL-NOSE RISERS (4). Use adjustable wrench to tighten connections. Do not over tighten. Be careful not to kink copper supply when bending. Use tubing cutter to cut to proper length.

#### ASEGURE LA LLAVE Y CONECTE EL SUMINISTRO DE AGUA

- Asegure la LLAVE (1) con la TUERCA DE CONEXION (2) y la TUERCA DE LA REGADERA (5) incluidas. (APRIETE A MANO)
- Conecte el suministro de agua a la LLAVE (1) con la manguera flexible de 1/2 IPS (pulgadas por segundo) o TUBERIA DE COBRE CON CAMPANA de 3/8" (0.9 cm) de diámetro exterior (4). Use una llave ajustable para apretar las conexiones. No apriete excesivamente. Tenga cuidado de no torcer la tubería de cobre al doblar. Use cortatubos para cortar al largo ideal.

#### HOTLINE FOR HELP NUMBER DE EMERGENCIA ASSISTANCE TÉLÉPHONIQUE



For toll-free information and answers to your questions, call:  
Para información y respuestas a sus preguntas, llame sin costo al:  
Pour information et réponses à vos questions, composer sans frais:

1 800 442-1902  
Weekdays Dias laborales de las Sur semaine:  
8:00 to 6:00 p.m. EST  
CANADA 1-800-387-0369 (TORONTO 1-905-306-1093)  
Weekdays Dias laborales de las Sur semaine:  
8:00 to 7:00 p.m. EST

Product names listed herein are trademarks of American Standard Inc.  
© AS America, Inc. 2008

#### FIXER LE ROBINET ET EFFECTUER LES CONNEXIONS D'ARRIVÉE D'EAU

- Fixer le ROBINET (1) avec l'ÉCROU D'ACCOUPEMENT (2) et l'écrou du rince-légumes (5) fournis. (SERRER À LA MAIN).
- Connecter l'arrivée d'eau au ROBINET (1) avec les ARRIVÉES FLEXIBLES IPS 1/2 po (3) ou les PROLONGATEURS À BOUT EN OLIVE (4) de 3/8 po de diam. ext. Utiliser une clef à molette pour serrer les connexions. Ne pas trop serrer. Prendre garde de ne pas pincer l'arrivée en cuivre lorsqu'on la cintre. Utiliser un couteau à tubulure pour couper à la bonne longueur.

### 3

#### FITTING WITH SPRAY

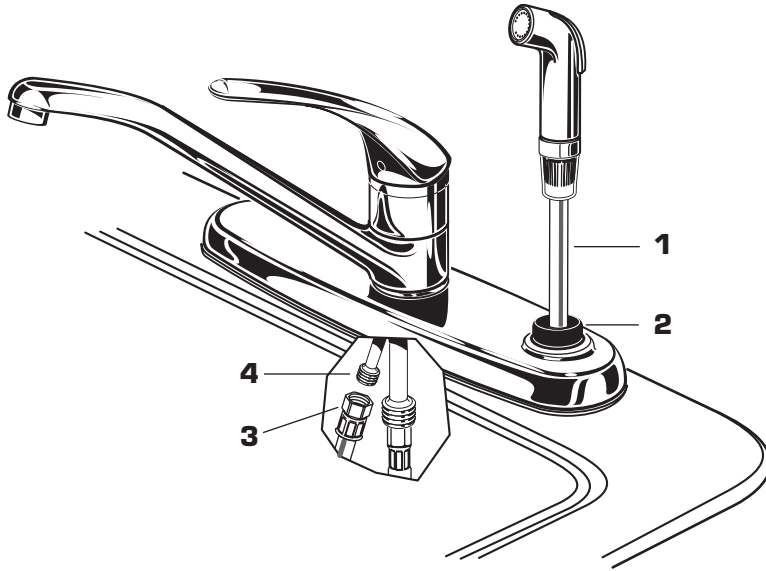

#### FITTING WITH SPRAY

- Feed **SPRAY HOSE (1)** through **SPRAY HOLDER (2)** and attach **COUPLING NUT (3)** of **HOSE (1)** to **HOSE ADAPTOR (4)** on valve body. Tighten **COUPLING NUT (3)** firmly.

#### MEZCLADORA CON REGADERA

- Alimente la manguera de la regadera **(1)** através del portaregadera **(2)** y sujete la tuerca de conexión **(3)** de la manguera **(1)** al adaptador de la manguera **(4)** sobre el cuerpo de la valvula. Apriete la tuerca de conexión **(3)** firmemente.

#### ROBINET AVEC DOUCHETTE

- Glisser le **BOYAU DE LA DOUCHETTE (1)** à travers le **PORTE-DOUCHETTE (2)** et joindre l'**ÉCROU DE COUPLAGE (3)** de l'**ADAPTEUR (4) BOYAU À BOYAU (1)** au corps de la valve. Serrer fermement l'**ÉCROU DE COUPLAGE (3)**.

### 4

#### TEST INSTALLED FAUCET

- Remove **AERATOR**. With handle in **OFF** position, turn on water supplies and check all connections for leaks.
- Operate **HANDLE** to flush water lines thoroughly. Rotate **SPOUT** in both directions. Replace **AERATOR**.
- Direct **SPRAY HEAD** into sink and activate **SPRAY**. Check **HOSE** connections for leaks.

#### PRUEBA DE LA LLAVE INSTALADA

- Remover el aireador con el maneral en la posición de cerrado, abrir la alimentación de agua y checar todas las conexiones contra goteo (contra fugas)
- Girar el maneral para dejar fluir el agua de las tuberías. Girar la salida en ambas direcciones. Reinstalar el aireador.
- Dirigir la cabeza de la regadera hacia adentro del fregadero y active la regadera. Checar las conexiones de la manguera contra fugas.

#### TESTER L'INSTALLATION DU ROBINET

- Enlever l'**AÉRATEUR**. Les poignées en position **FERMÉ**, ouvrir l'alimentation d'eau et vérifier si les raccords fuient.
- Ouvrir les deux **POIGNÉES** pour rincer les conduits d'eau abondamment. Faire pivoter le **BEC** dans les deux directions. Replacer l'**AÉRATEUR**.
- En la dirigeant dans l'évier, activer la **DOUCHETTE**. Vérifier si le **BOYAU** fuit.

### 5

#### SERVICE

#### If faucet drips proceed as follows:

- Turn **VALVE** in **OFF** position.
- If faucet drips, operate handle several times from "off" to "on". Do not apply excessive force.
- Clogged **CARTRIDGE** inlets may cause reduced flow in "full on" hot or cold. To clean inlets, first turn off water supply, then:
- Remove **HANDLE (1)**, **CAP (2)** and **CARTRIDGE (3)**. Clean inlets and **MANIFOLD (4)**. Reassemble **CARTRIDGE (3)**, alternately tightening screws. Replace **CAP** and **HANDLE**. Check flow.

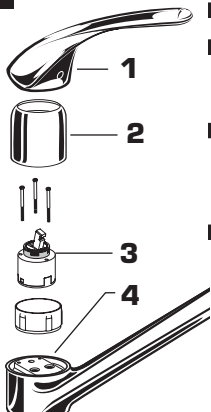

#### Si la llave gotea proceda como sigue:

- Gire el cartucho a la posición de cerrado
- Si la llave gotea, gire el maneral varias veces de posición de cerrado a la de abierto. No aplique fuerza excesiva.
- La obstrucción de la alimentación del cartucho, puede causar reducción en el flujo del agua en la posición de completamente abierto en el agua caliente o fría. Para limpiar los suministros, primero desconecte el suministro de agua, entonces:
- Desmontar el maneral **(1)**, la cubierta **(2)** y el cartucho **(3)**. Limpiar las tuberías de suministro y el cuerpo distribuidor. Reensamblar el cartucho **(3)** alternamente apriete los tornillos. Reinstale la cubierta y el maneral. Cheque el flujo del agua.

#### Si le robinet coule, suivre les instructions suivantes:

- **FERMER** la **VALVE**.
- Si le bec coule, ouvrir et fermer les poignées plusieurs fois de suite. Ne pas user de force excessive.
- Le blocage des entrées d'eau de la **CARTOUCHE** peut causer un débit réduit en position "complètement ouverte", chaud ou froid. Pour nettoyer les entrées, fermer d'abord l'alimentation d'eau, puis:
- Enlever la **POIGNÉE (1)**, le **CAPUCHON (2)** et la **CARTOUCHE (3)**. Nettoyer les entrées et le **COLLECTEUR**. Assembler à nouveau la **CARTOUCHE (3)**, en serrant les vis en alternance. Replacer le **CAPUCHON** et la **POIGNÉE**.

## 6 ADJUST HOT LIMIT STOP

### HOT LIMIT SAFETY STOP ADJUSTMENT

By restricting handle rotation and limiting the amount of hot water allowed to mix with the cold, the HOT LIMIT SAFETY STOP reduces risk of accidental scalding. To set the maximum hot water temperature of your faucets, all you need to do is adjust the setting on the HOT LIMIT SAFETY STOP.

- Use a flat blade screwdriver or your fingers to pull up and rotate red HOT LIMIT SAFETY STOP **(1)**. Follow Step "A" or "B" to adjust min./max. discharge temperature. "1" being the hottest to "8" the coldest temperature setting. Factory set at "1".

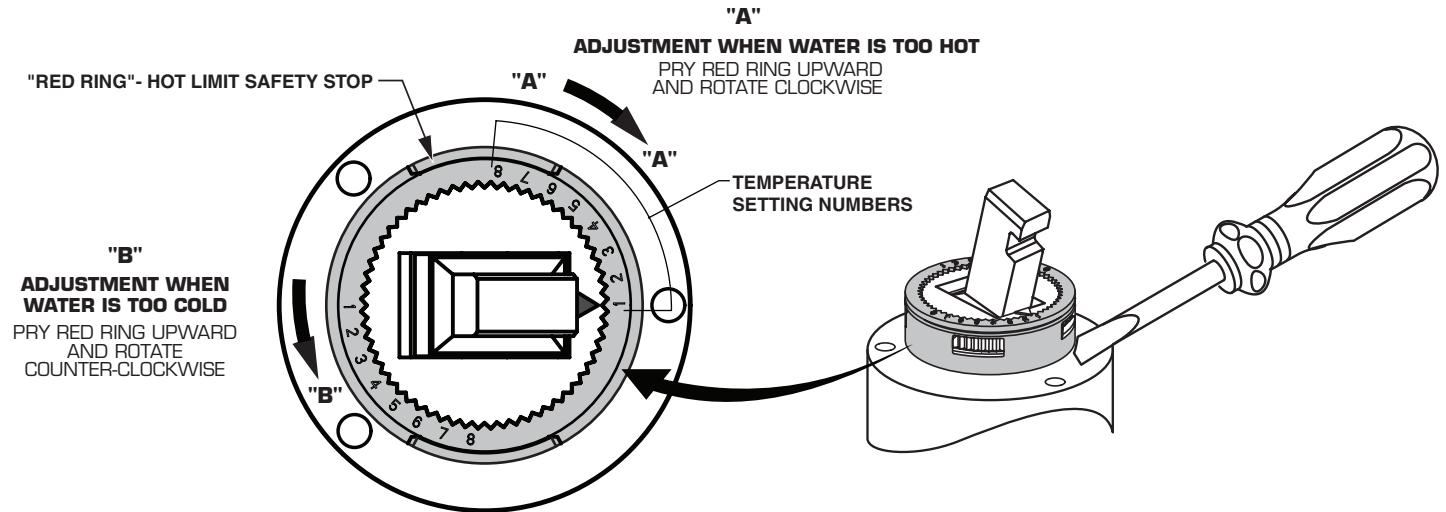

### AJUSTE DEL LIMITADOR DE AGUA CALIENTE

#### AJUSTE DEL TOPE DE SEGURIDAD DEL AGUA CALIENTE

El LIMITADOR DE AGUA CALIENTE **(1)** restringe la rotación del MANDO y limita la cantidad de agua caliente que puede mezclarse con el agua fría, con el fin de evitar el riesgo de quemaduras accidentales. Para definir la temperatura máxima del agua caliente del grifo, sólo debe ajustar el TOPE DE SEGURIDAD DEL AGUA CALIENTE **(1)**.

- Utilice un destornillador de punta plana o los dedos para tirar del TOPE DE SEGURIDAD DEL AGUA CALIENTE rojo **(1)** y hacerlo girar. Siga los pasos "A" o "B" para ajustar el mín. /máx. de temperatura de descarga. "1" es el ajuste de temperatura más caliente y "8" la más fría. El ajuste de fábrica es "1".

### RÉGLER LA LIMITE DE L'EAU CHAUDE

#### RÉGLAGE DE LA LIMITE D'EAU CHAUDE

En limitant la rotation de la poignée et la quantité d'eau chaude qui se mélange à l'eau froide, le mécanisme de réglage de la LIMITE D'EAU CHAUDE réduit le risque de brûlure accidentelle. Pour régler la température maximum de l'eau chaude de vos robinets, il vous suffit de régler le mécanisme de réglage de la LIMITE D'EAU CHAUDE.

- Utiliser un tournevis à lame plate ou vos doigts pour soulever et faire tourner le mécanisme de réglage de la LIMITE D'EAU CHAUDE **(1)**. Suivre l'étape « A » ou « B » pour régler la limite maximum et minimum de la température de refoulement « 1 » correspondant au réglage le plus chaud et « 8 » au réglage le plus froid. Le réglage d'usine étant de « 1 ».

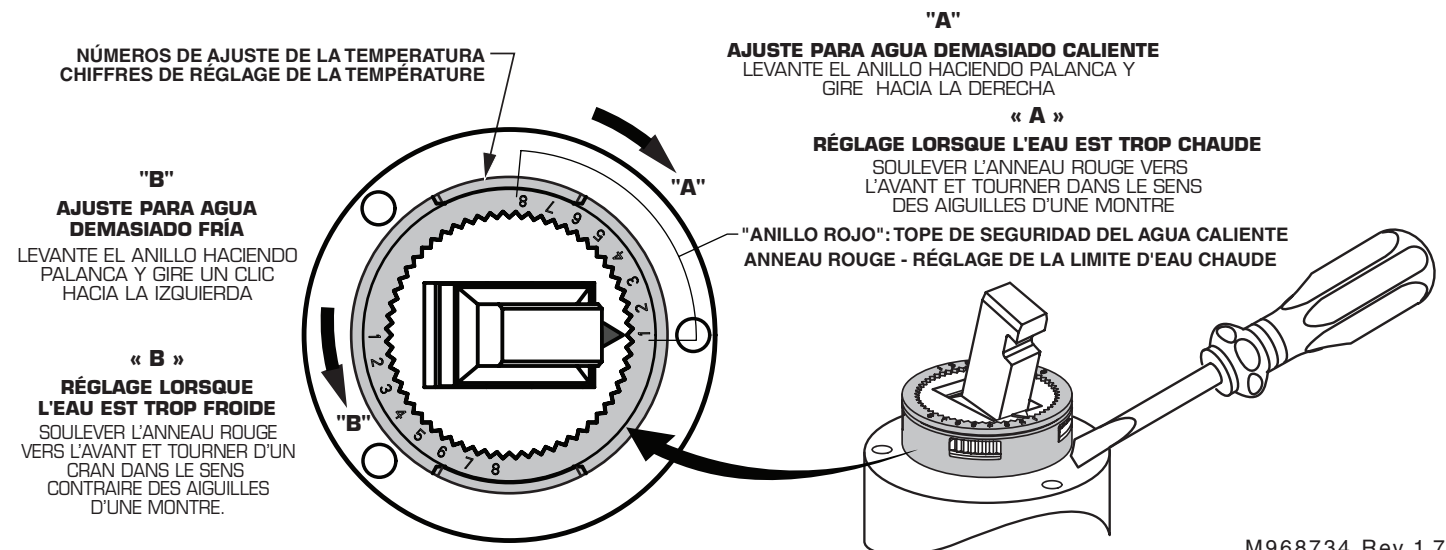

# American Standard

## COLONY SOFT SINGLE CONTROL KITCHEN FAUCET MEZCLADORA DE COCINA MONOMANDO ROBINETS MONOPIÈCES DE CUISINE COLONY

MODEL NUMBER  
NÚMERO DE MODELO  
NUMÉRO DE MODÈLE

**4175.503**

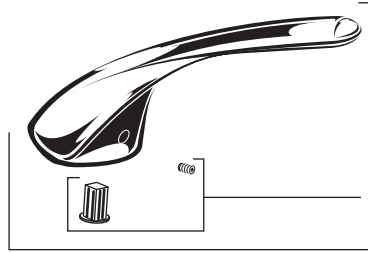

**M961626-YYY0A**  
HANDLE KIT  
Juego de Maneral  
TROUSSE DE LA POIGNÉE

**030746-0070A**  
HANDLE SCREW KIT  
Juego de Tornillo  
JEU DE VIS DE LA POIGNÉE



**M907300-YYY0A**  
CAP  
Cubierta  
CAPUCHON



**M918506-0070A**  
CARTRIDGE SCREWS  
Tornillos de Cartucho  
VIS DE LA CARTOUCHE

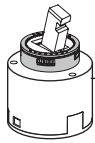

**M951471-0070A**  
CARTRIDGE  
CARTUCHO  
CARTOUCHE



**M923300-0070A**  
CAP RETAINER  
Porta Cubierta  
BAGUE de RETENUE



**M901060-YYY0A**  
SPOUT  
Salida  
BEC

**M922881-YYY0A**  
AERATOR, 1.5gpm/5.7L/min.  
Aireador  
AÉRATEUR

**066070-YYY0A**  
AERATOR, 2.2gpm/8.3L/min.  
Aireador  
AÉRATEUR

**M964324-0070A**  
SEALS (after 10/2012)  
Sellos (después 10/2012)  
ANNEAUX D'ÉTANCHÉITÉ  
(après 10/2012)

**M960994-0070A**  
SEALS (before 10/2012)  
Sellos (antes 10/2012)  
ANNEAUX D'ÉTANCHÉITÉ  
(AUPARAVANT (10/2012)

**042850-0070A**  
DIVERTER  
Desviador  
INVERSEUR

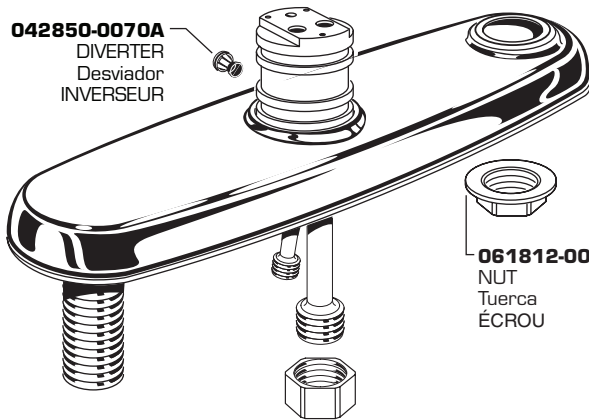

**M923651-0170A**  
SPRAY HOLDER  
Portaregadera  
PORTE-DOUCHETTE

**M953670-0170A**  
HANDSPRAY & HOSE  
Regadera Manual &  
Manguera  
DOUCHETTE  
ET BOYAU

**M953678-YYY0A**  
HANDSPRAY & HOSE  
Regadera Manual &  
Manguera  
DOUCHETTE  
ET BOYAU

**061812-0070A**  
NUT  
Tuerca  
ÉCROU

**065800-0070A**  
ATTACHMENT NUT  
Tuerca de Fijacion  
ÉCROU DE FIXATION

**024220-0070A**  
SUPPLY NUT  
Tuerca de Alimentacion  
ÉCROU DE L'ALIMENTATION

Replace the "YYY" with appropriate finish code  
Reemplaz las letras "YYY" por el código de acabado  
Remplacer le "YYY" par le code de finition approprié

CHROME, CROMO, CHROME	002
POLISHED BRASS, BRONCE PULIDO, LAITON POLI	099
STAINLESS STEEL, ACERO INOXIDABLE, ACIER INOXYDABLE	075
OIL RUBBED BRONZE, BRONCE ACEITADO, BRONZE FROTTÉ À L'HUILE	224