

Model: **ES1046 | ES1048 | ES1148 | ES1056 | ES1060 | ES1160 | ET856 | ET860 | ET960**  
 Modèle: **ES1046 | ES1048 | ES1148 | ES1056 | ES1060 | ES1160 | ET856 | ET860 | ET960**

**EN** Model: \_\_\_\_\_  
 Modèle: \_\_\_\_\_

Customer: Please keep this manual and product code number for future reference and replacement parts ordering if necessary.

**F** Client : Veuillez conserver ce manuel et le code de produit pour votre référence future et au besoin la commandent les pièces de rechange.

### **EN** Care and Cleaning / *Entretien et nettoyage*

The manufacturer suggests using only mild detergents or warm soap applied with a soft cloth for regular cleaning . Always rinse well after cleaning and dry blotting with a damp cloth or chamois . The use of scouring pads , gritty cloths and harsh abrasive cleaners should always be avoided.

**F** Le manufacturier suggère de utiliser seulement un détergent doux ou une solution d'eau tiède applique avec un linge pour le nettoyage régulier.

## TOOLS AND MATERIAL REQUIRED / OUTILS ET MATERIAUX REQUIS

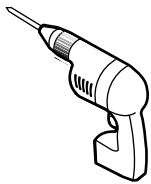

DRILL  
PERÇEUSE

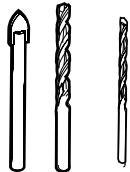

3/16" & 1/8" DRILL BITS  
MÈCHE 3/16" & 1/8"



SCREWDRIVERS  
TOURNEVIS

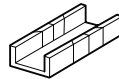

MITER BOX  
BOITE À ONGLETS



HAMMER  
MARTEAU

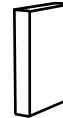

BLOCK  
BLOC



MASKING TAPE  
RUBAN À MASQUER

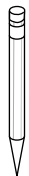

PENCIL  
CRAYON

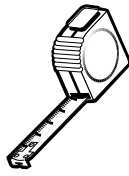

TAPE MEASURE  
RUBAN À MESURER

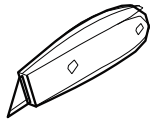

KNIFE  
COUTEAU UTILITAIRE

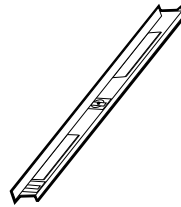

LEVEL  
NIVEAU

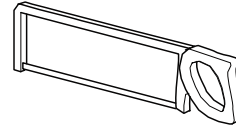

HACKSAW WITH 32 TEETH  
PER INCH BLADE  
SCIE À MÉTAUX AVEC 32 DENTS  
PAR POUCE PAR LAME



SAFETY GLASSES  
LUNETTE DE SÉCURITÉ



Wear safety glasses when cutting top and bottom tracks  
 Porter des lunettes de sécurité lors de la coupe de la rail supérieure et inférieure.

## PARTS LISTING / LISTE DES PIÈCES

NO	DESCRIPTION	QTY
1	Top Track / Rail supérieure	1
2	Wall Jamb / Jambage	2
3	Back Door Panel / Panneau de porte arrière	1
4	Bottom Track / Rail inférieure	1
5	Towel bar / Barre de serviettes	2
6	Nylon Bushing / Nylon bushing	4
7	Plastic wall anchor / Ancre en plastic	6
8	Flat rubber washer / Rondelle plate en caoutchouc	8
9	Bottom Guide / Guide du bas	1
10	Bumper Guide / Guide de butoir	2
11	Front Door Panel / Panneau de porte avant	1
12	Roller / Roulette	8
13	# 8 x 1-1/2" (38 mm) / Screw / # 8 x 1-1/2 (38 mm)" Vis	6
14	Wrench / Clé	1
15	# 8 x 3/8 (11 mm) Screw / # 8 x 3/8 (11 mm) Vis	8
16	Towel Bar Cap (w post) / Capuchon pour barre de serviettes	4
17	# 6 x 3/8 (9 mm) Screw / # 6 x 3/8 (9 mm) Vis	2
18	Wall bumper / Butoir	6

## INSTALLATION OF COMPONENTS / INSTALLATION DES COMPOSANTES

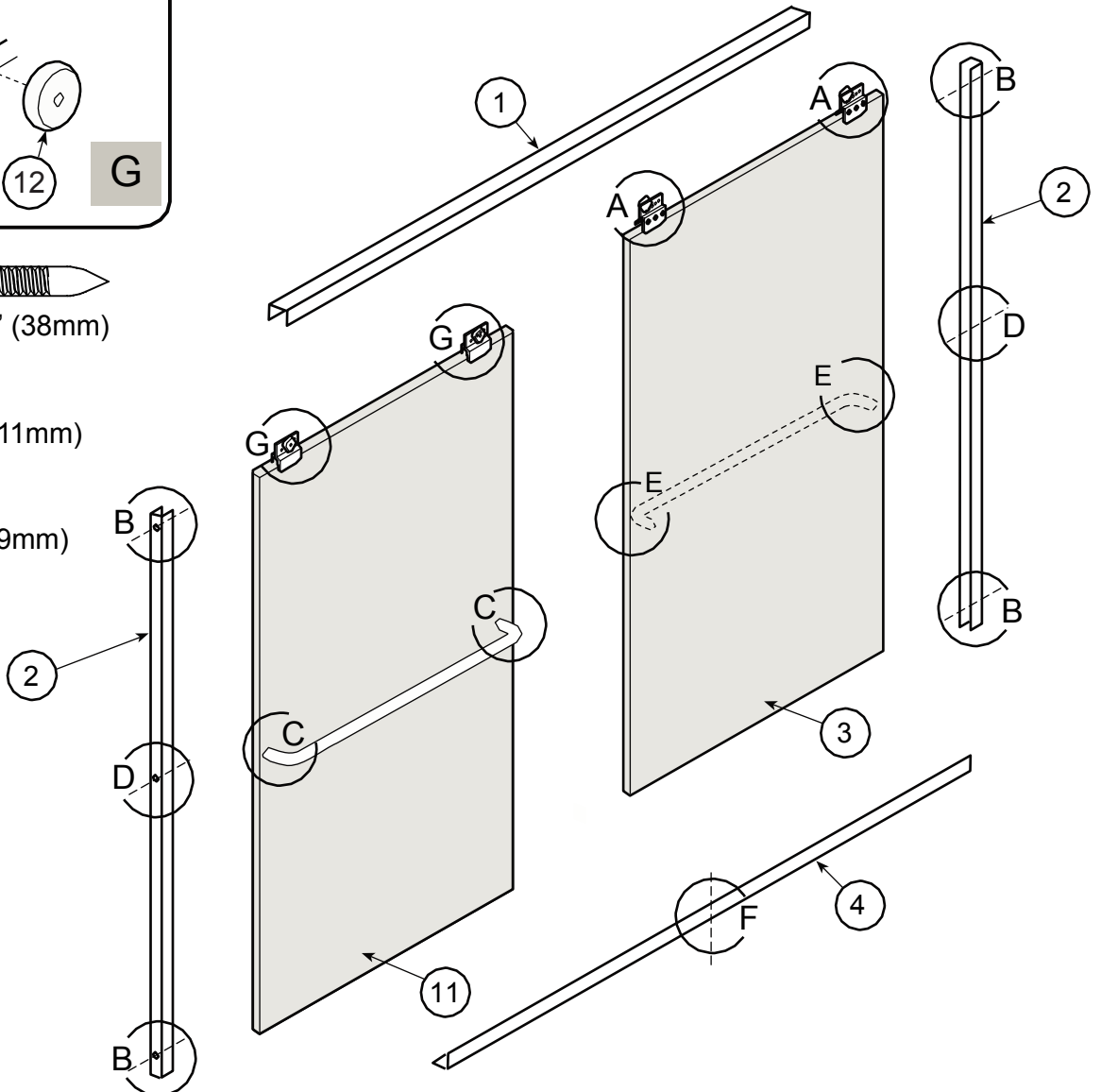
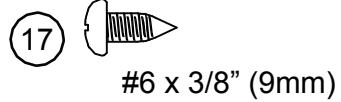
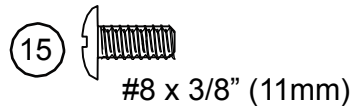
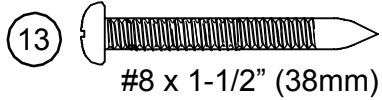
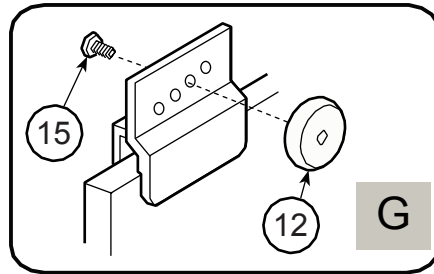
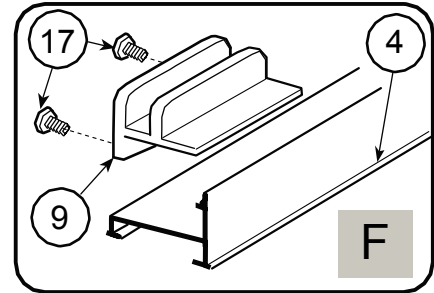
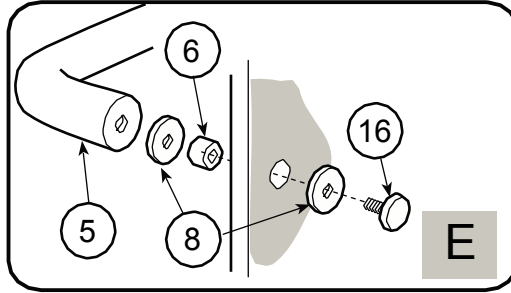
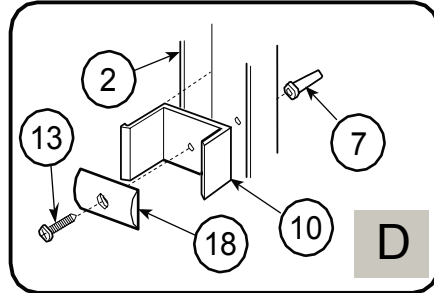
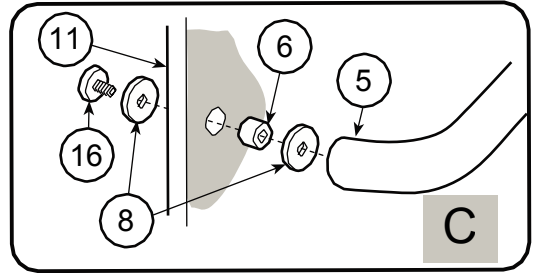
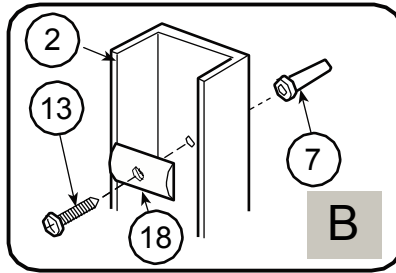
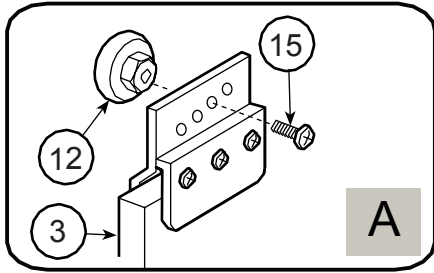

## 1 BOTTOM TRACK INSTALLATION / INSTALLATION DU RAIL INFÉRIEURE

**1** Cut the bottom track (4) 1/8" (3 mm) shorter than the opening.  
\*  
*Couper le rail inférieur(4) plus court 1/8" (3mm) que l'ouverture*

**2** Install bottom guide (9) in the center of the bottom track (4).  
*Installer le guide du bas (9) au milieu du rail inférieur.*

**3** Caulk and install the bottom track (4).  
*Calfeutrer et installer le rail inférieur (4).*

## 2 WALL JAMB INSTALLATION / INSTALLATION DU JAMBAGE

**4** Install both wall jambs (2).  
*Installer les deux jambages (2).*

Bumper guide (10) lip toward inside of tub or shower.  
*Placer le butoir (10) vers l'intérieure de la douche ou de bain.*

## 3 TOP TRACK INSTALLATION / INSTALLATION DU RAIL SUPÉRIEURE

**5** Cut the Top track (1) 1/16" (2 mm) shorter than the opening and install on the wall jambs.  
*Couper la rail supérieure (1) 1/16" (2 mm) plus court que l'ouverture. Installer la rail supérieure sur les jambage*

\* Tub installation shown / Installation sur baignoire illustré

**6** Assemble and install the rear (inner) glass door (3).  
*Assembler et installer le panneau de la porte en verre (3) à l'intérieur de la douche .*

Rough or pattern side of glass.  
*Côté texturé du verre.*

Tighten with hex key  
*Serrer avec clé hexagonale.*

Insert one of the anti-jump inside the top track on side A  
*Insérer la pièce anti-saut à l'intérieur du rail supérieur Côté A*

Side A  
*Côté A*

Adjust  
*Ajuster*

Side B  
*Côté B*

Install one of the door panel onto the top track and slide panel over to side A.  
*Accrocher un des panneaux sur le rail supérieur et coulisser le vers le côté A*

**7** Assemble and install the front (outer) glass door (11).  
*Assembler et installer le panneau de la porte en verre (11) à l'intérieur de la douche .*

Tighten with hexkey  
*Serrer avec clé hexagonale.*

Rough or pattern side of glass.  
*Côté texturé du verre.*

Side A  
*Côté A*

Install the second door panel onto the top track and slide panel over to side A.  
*Accrocher le deuxième panneau sur le rail supérieur et coulisser-le vers le côté A*

Side B  
*Côté B*

Insert the second anti-jump inside the top track on side B.  
*Insérer la deuxième pièce anti-saut à l'intérieur du rail supérieur côté B.*

**8**  
**Caulking**  
*Finition calfeutrage*

**24** HEURES  
 HOURS