

Please keep this manual and product code number for future reference
and replacement parts ordering if necessary.

*Veillez conserver ce manuel et le code de produit pour votre référence future
et au besoin la commandent les pièces de rechange.*



2 PERSONNES REQUISES
2 PEOPLES REQUIRED

INSTRUCTIONS GÉNÉRALES

- Lire attentivement et complètement le manuel d'installation avant de procéder.
- Il est recommandé de porter des lunettes de sécurité en tout temps lors de l'installation.

INSTALLATION SUR LES TUILES EN CÉRAMIQUE

- Le calfeutrage doit être appliqué sur le côté extérieur de la douche où le panneau fixe rencontre les tuiles de la base.
- Si votre porte de douche est pour être installée sur une base en céramique, les tuiles doivent couvrir complètement le dessous du jambage.

NOTE

- Calfeutrage: aucun scellant n'est nécessaire à l'intérieur de la douche. Sauf indication contraire.
- Certains modèles sont dotés de joints d'étanchéité claire.

L'ENTRETIEN DE VOTRE DOUCHE

- Ne jamais utiliser de poudre ou de tampon de récurage, ni d'instrument tranchant sur les parties en métal ou en verre. De temps à autre, il suffit de nettoyer la porte avec une solution d'eau et de détergent doux pour conserver l'aspect neuf des panneaux de verre et du cadre en aluminium.
- Nous recommandons de passer une raclette de douche sur les panneaux de verre après chaque utilisation.

GENERAL INSTRUCTIONS

- *Read this manual carefully and completely before proceeding.*
- *It is recommended that you wear safety glasses at all times during the installation.*

INSTALLATION OVER CERAMIC TILES

- *Silicone should be used to seal the gap where the ceramic tiles meet the fixed panel.*
- *If your shower door is to be installed over ceramic tiles, the tiles should lay completely under the wall jamb.*

NOTICE

- *Caulking: no sealant is required inside the shower. Unless otherwise stated.*
- *Some models are equipped with clear sealing gaskets.*

CARE FOR YOUR SHOWER DOOR

- *Never use scouring powder pads or sharp instruments on metal pieces or glass panels. An occasional wiping down with a mild soap diluted in water is all that is needed to keep the panels and aluminum parts looking new.*
- *We recommend wiping the glass panels with a squeegee after each use.*

Des changements peuvent être apportés au produit sans préavis.

Product specifications are subject to change without notice.

4304

LISTE DES PIÈCES / PARTS LISTING

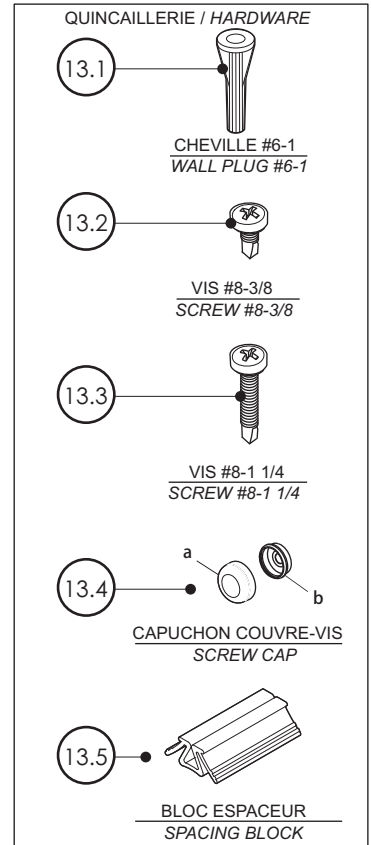
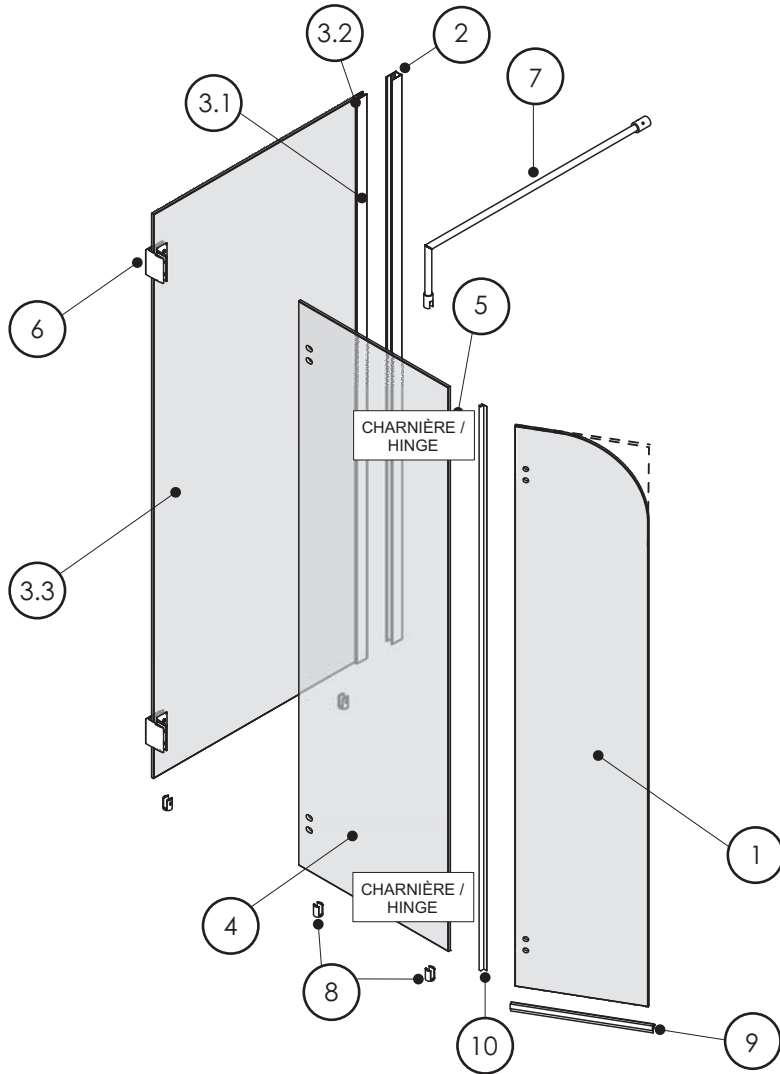

ITEM #	PIÈCES / PARTS	QTY
1	PANNEAU DE PORTE / DOOR PANEL	1
2	JAMBAGE / WALL JAMB	1
3.1	EXTENSEUR / EXPANDER	1
3.2	JOINT D'ÉTANCHÉITÉ / GASKET	1
3.3	PANNEAU DE RETOUR / RETURN PANEL	1
4	PANNEAU FIXE / FIXED PANEL	1
5	CHARNIÈRE / HINGE	2
6	ÉQUERRE DE COIN / CORNER CLIP	2
7	BARRE DE SUPPORT / SUPPORT BAR	1
8	SUPPORT INFÉRIEUR / BOTTOM GLASS CLIP	4
9	JOINT INFÉRIEUR / BOTTOM DOOR GASKET	1
10	JOINT LATÉRAL / SIDE GASKET	1
13	QUINCAILLERIE / HARDWARE	
13.1	CHEVILLE / WALL PLUG #6-1	3
13.2	VIS AUTO-PERCANTE / SELF DRILLING SCREW #8-3/8	3
13.3	VIS AUTO-PERCANTE / SELF DRILLING SCREW #8-1 1/4	4
13.4	CAPUCHON COUVRE-VIS / SCREW CAP #8/8	4
13.5	BLOC ESPACEUR / SPACING BLOCK	2

4304

OUTILS ET MATÉRIAUX REQUIS | TOOLS AND MATERIALS REQUIRED

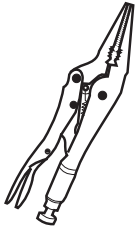

PINCE SERRE ÉTAU
LONG NOSE LOCKING PLIER



TOURNEVIS
SCREWDRIVERS

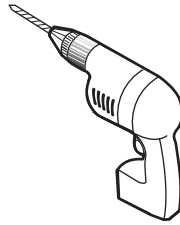

PERÇEUSE
DRILL

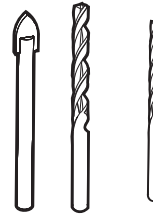

MÈCHE Ø1/4" & Ø1/8"
Ø1/4" & Ø1/8" DRILLBITS

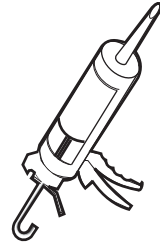

SCELLANT
SILICONE

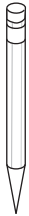

CRAYON
PENCIL

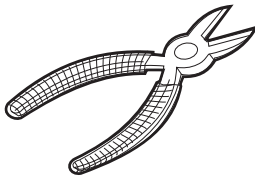

PINCE COUPANTE
CUTTING PLIER

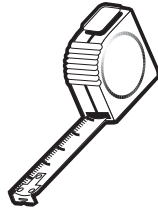

RUBAN À MESURER
TAPE MEASURE

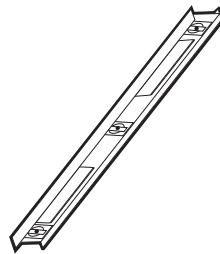

NIVEAU
LEVEL



MAILLET
MALLET

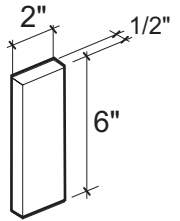

BLOC
BLOCK

INSTALLATION DES COMPOSANTES | INSTALLATIONS OF COMPONENTS

- Panneau de retour
- Supports inférieurs

- *Return panel*
- *Bottom clips*



voir page 9-10
see page 9-10

- Panneau frontal
- Équerre de coin
- Supports inférieurs

- *Front panel*
- *Corner clips*
- *Bottom clips*

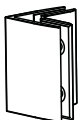

voir page 11-12
see page 11-12

- Barre de support
- *Support bar*
voir page 13-14
see page 13-14

- Charnières
- Panneau de porte
- *Hinges*
- *Door panel*

voir page 16
see page 16

- Joint latéral
- Joint inférieure de porte

- *Side gasket*
- *Door bottom*
voir page 15
see page 15

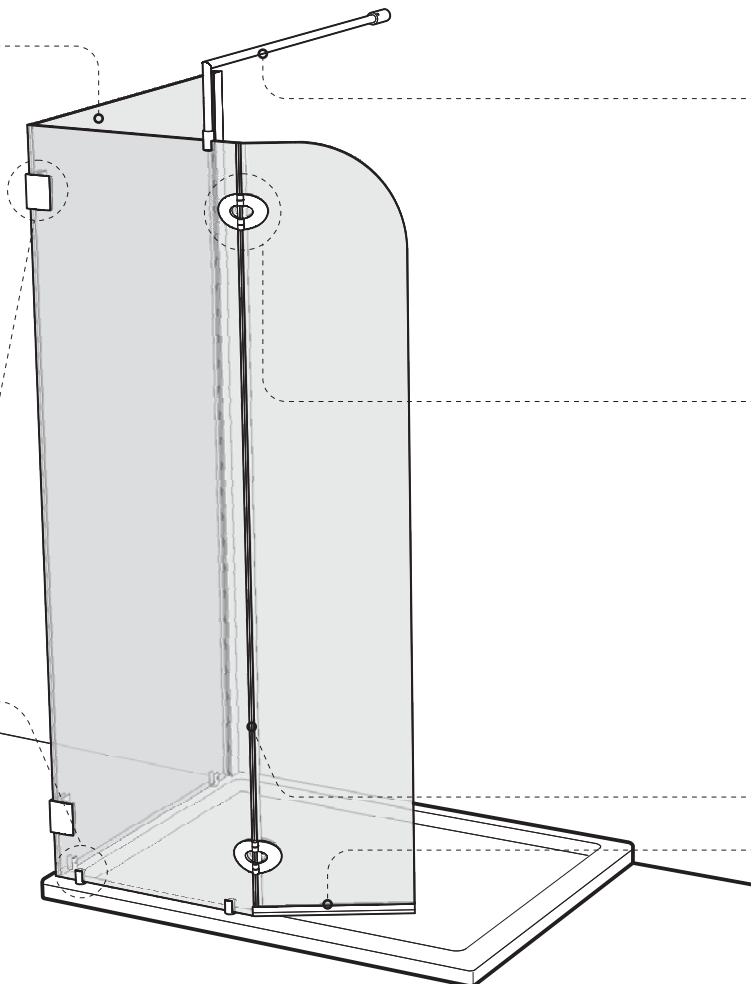

V56304

LISTE DES PIÈCES / PARTS LISTING

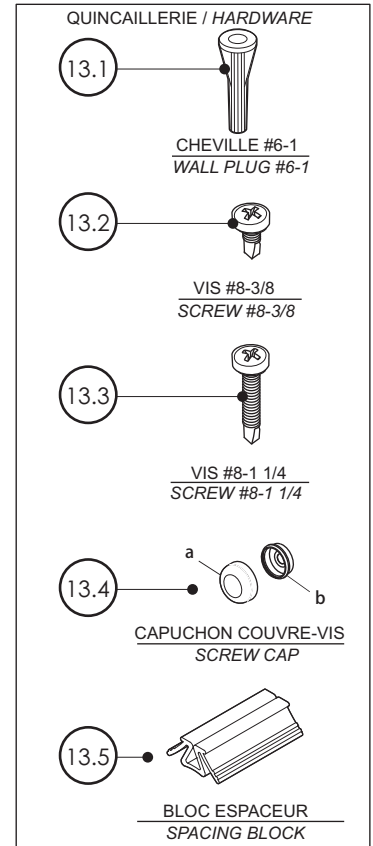
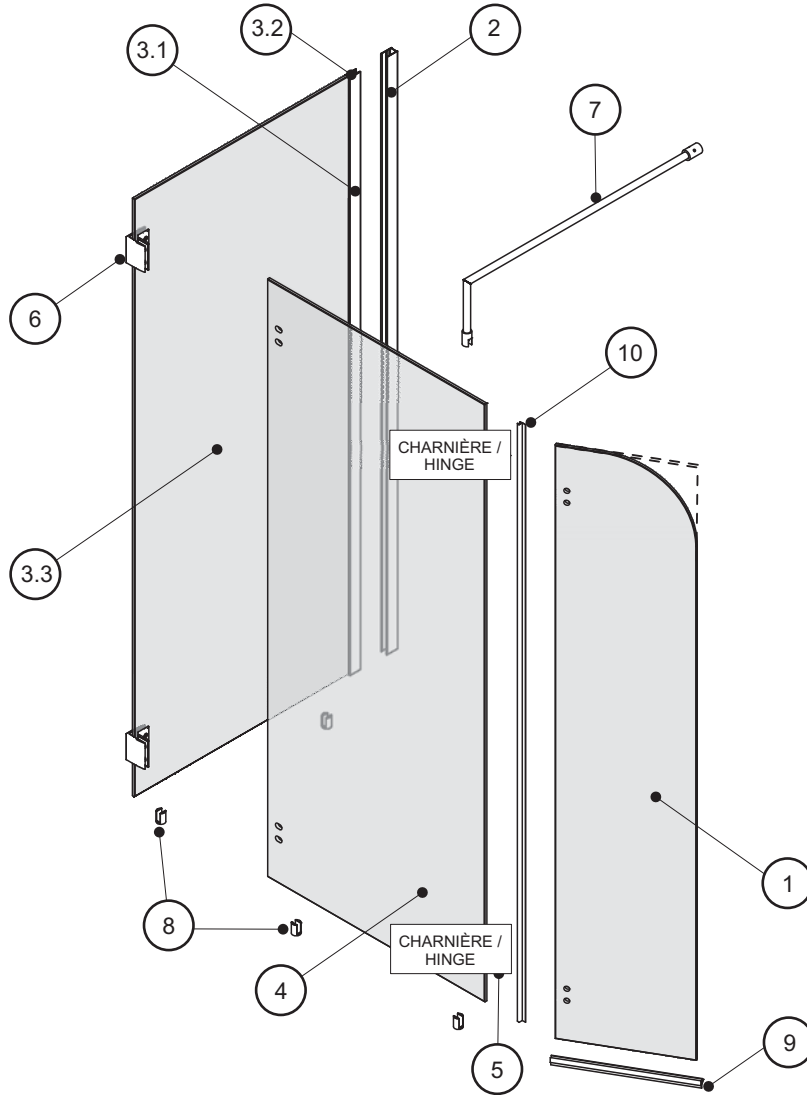

ITEM #	PIÈCES / PARTS	QTY
1	PANNEAU DE PORTE / DOOR PANEL	1
2	JAMBAGE / WALL JAMB	1
3.1	EXTENSEUR / EXPANDER	1
3.2	JOINT D'ÉTANCHÉITÉ / GASKET	1
3.3	PANNEAU DE RETOUR / RETURN PANEL	1
4	PANNEAU FIXE / FIXED PANEL	1
5	CHARNIÈRE / HINGE	2
6	ÉQUERRE DE COIN / CORNER CLIP	2
7	BARRE DE SUPPORT / SUPPORT BAR	1
8	SUPPORT INFÉRIEUR / BOTTOM GLASS CLIP	4
9	JOINT INFÉRIEUR / BOTTOM DOOR GASKET	1
10	JOINT LATÉRAL / SIDE GASKET	1
13	QUINCAILLERIE / HARDWARE	
13.1	CHEVILLE / WALL PLUG #6-1	3
13.2	VIS AUTO-PERCANTE / SELF DRILLING SCREW #8-3/8	3
13.3	VIS AUTO-PERCANTE / SELF DRILLING SCREW #8-1 1/4	4
13.4	CAPUCHON COUVRE-VIS / SCREW CAP #8/8	4
13.5	BLOC ESPACEUR / SPACING BLOCK	2

56304

OUTILS ET MATÉRIAUX REQUIS | TOOLS AND MATERIALS REQUIRED

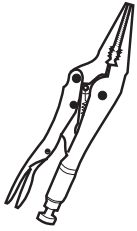

PINCE SERRE ÉTAU
LONG NOSE LOCKING PLIER



TOURNEVIS
SCREWDRIVERS

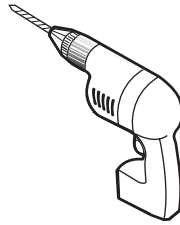

PERÇEUSE
DRILL

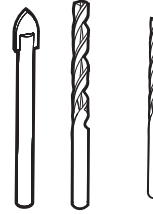

MÈCHE Ø1/4" & Ø1/8"
Ø1/4" & Ø1/8" DRILLBITS

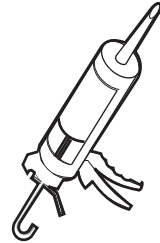

SCELLANT
SILICONE

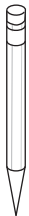

CRAYON
PENCIL

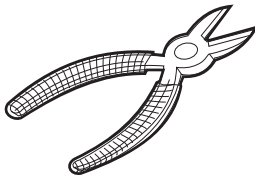

PINCE COUPANTE
CUTTING PLIER

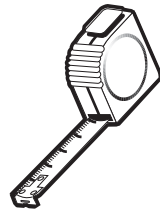

RUBAN À MESURER
TAPE MEASURE

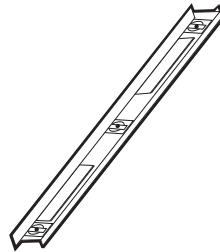

NIVEAU
LEVEL



MAILLET
MALLET

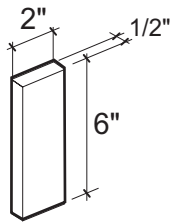

BLOC
BLOCK

INSTALLATION DES COMPOSANTES | INSTALLATIONS OF COMPONENTS

- Panneau de retour
- Supports inférieurs
- *Return panel*
- *Bottom clips*



voir page 9-10
see page 9-10

- Panneau frontal
- Équerre de coin
- Supports inférieurs

- *Front panel*
- *Corner clips*
- *Bottom clips*

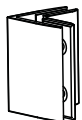

voir page 11-12
see page 11-12

- Barre de support
 - *Support bar*
- voir page 13-14
see page 13-14

- Charnières
 - Panneau de porte
 - *Hinges*
 - *Door panel*
- voir page 16
see page 16

- Joint latéral
- Joint inférieure de porte

- *Side gasket*
- *Door bottom*

voir page 15
see page 15

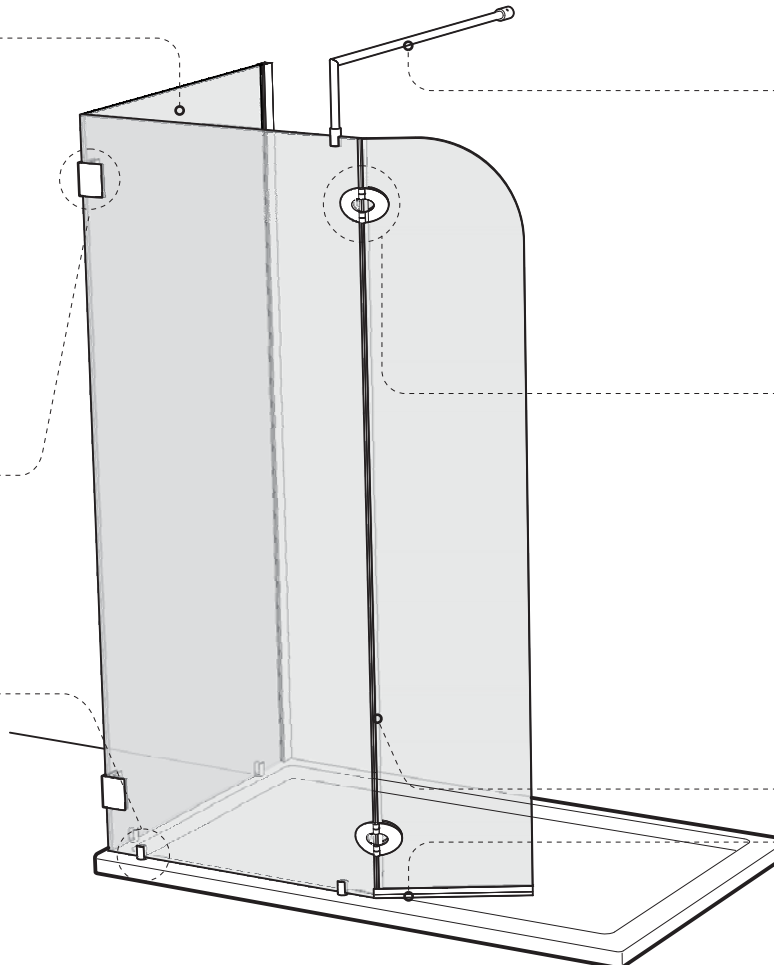

56305

LISTE DES PIÈCES / PARTS LISTING

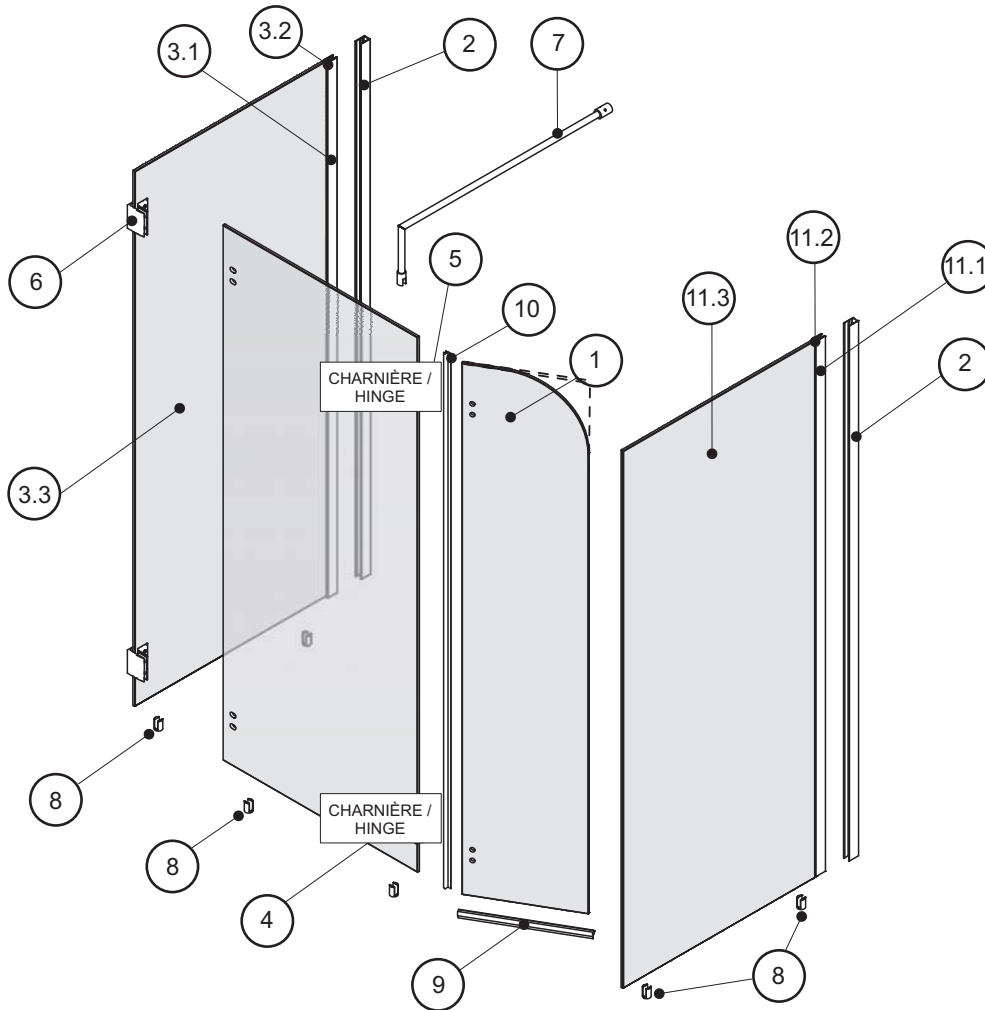

ITEM #	PIÈCES / PARTS	QTY
1	PANNEAU DE PORTE / DOOR PANEL	1
2	JAMBAGE / WALL JAMB	1
3.1	EXTENSEUR / EXPANDER	1
3.2	JOINT D'ÉTANCHÉITÉ / GASKET	1
3.3	PANNEAU DE RETOUR / RETURN PANEL	1
4	PANNEAU FIXE / FIXED PANEL	1
5	CHARNIÈRE / HINGE	1
6	ÉQUERRE DE COIN / CORNER CLIP	1
7	BARRE DE SUPPORT / SUPPORT BAR	1
8	SUPPORT INFÉRIEUR / BOTTOM GLASS CLIP	1
9	JOINT INFÉRIEUR / BOTTOM DOOR GASKET	1
10	JOINT LATÉRAL / SIDE GASKET	1
11.1	EXTENSEUR / EXPANDER	1
11.2	JOINT D'ÉTANCHÉITÉ / GASKET	1
11.3	PANNEAU DE RETOUR / RETURN PANEL	1
13	QUINCAILLERIE / HARDWARE	1
13.1	CHEVILLE / WALL PLUG # 6-1	8
13.2	VIS AUTO-PERCANTE / SELF DRILLING SCREW # 8-3/8	6
13.3	VIS AUTO-PERCANTE / SELF DRILLING SCREW # 8-1 1/4	6
13.4	CAPUCHON COUVRE-VIS / SCREW CAP # 8/8	8
13.5	BLOC ESPACEUR / SPACING BLOCK	2

56305

OUTILS ET MATÉRIAUX REQUIS | TOOLS AND MATERIALS REQUIRED

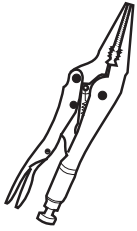

PINCE SERRE ÉTAU
LONG NOSE LOCKING PLIER



TOURNEVIS
SCREWDRIVERS

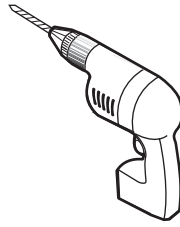

PERÇEUSE
DRILL

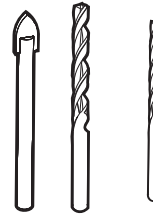

MÈCHE Ø1/4" & Ø1/8"
Ø1/4" & Ø1/8" DRILLBITS

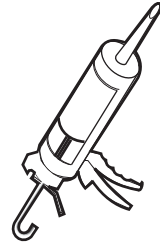

SCCELLANT
SILICONE



CRAYON
PENCIL

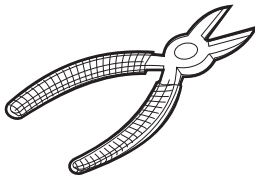

PINCE COUPANTE
CUTTING PLIER

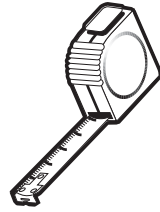

RUBAN À MESURER
TAPE MEASURE

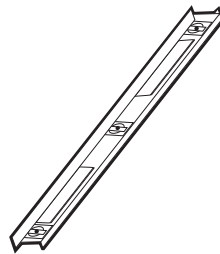

NIVEAU
LEVEL



MAILLET
MALLET

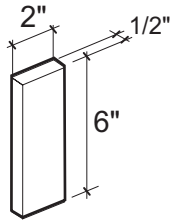

BLOC
BLOCK

INSTALLATION DES COMPOSANTES | INSTALLATIONS OF COMPONENTS

- Panneau de retour
- Supports inférieurs

- *Return panel*
- *Bottom clips*



voir page 9-10
see page 9-10

- Panneau frontal
- Équerre de coin
- Supports inférieurs

- *Front panel*
- *Corner clips*
- *Bottom clips*

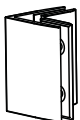

voir page 11-12
see page 11-12

- Barre de support

- *Support bar*
voir page 13-14
see page 13-14

- Charnières
- Panneau de porte

- *Hinges*
- *Door panel*

voir page 16
see page 16

- Joint latéral
- Joint inférieure de porte

- *Side gasket*
- *Door bottom*

voir page 15
see page 15

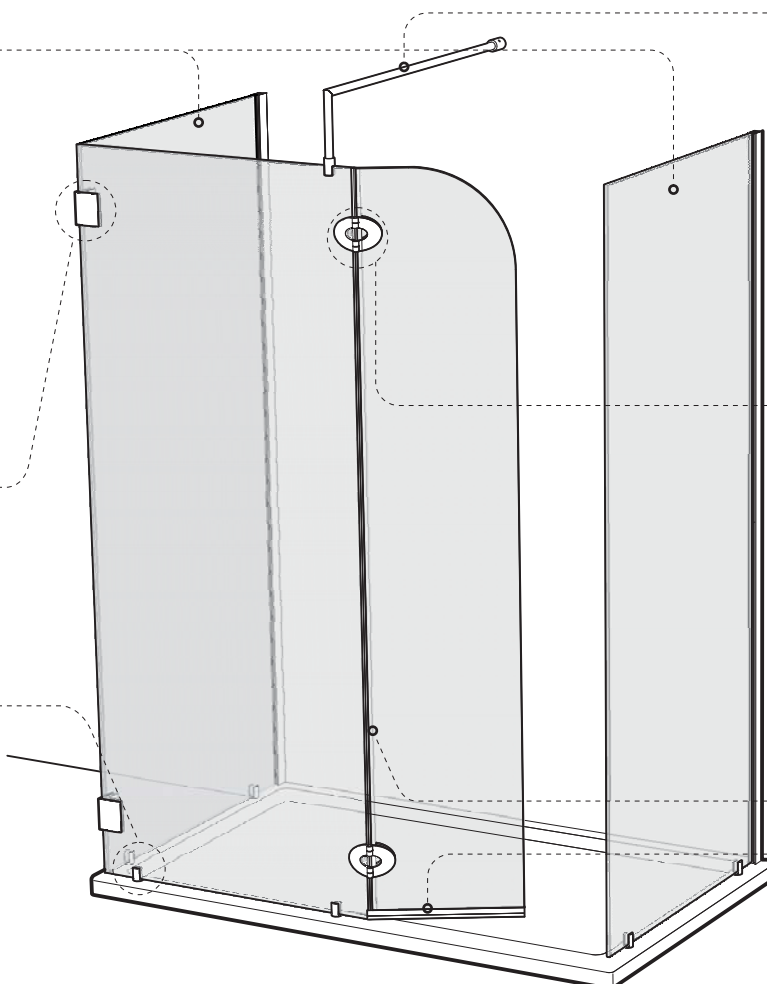

56306

LISTE DES PIÈCES / PARTS LISTING

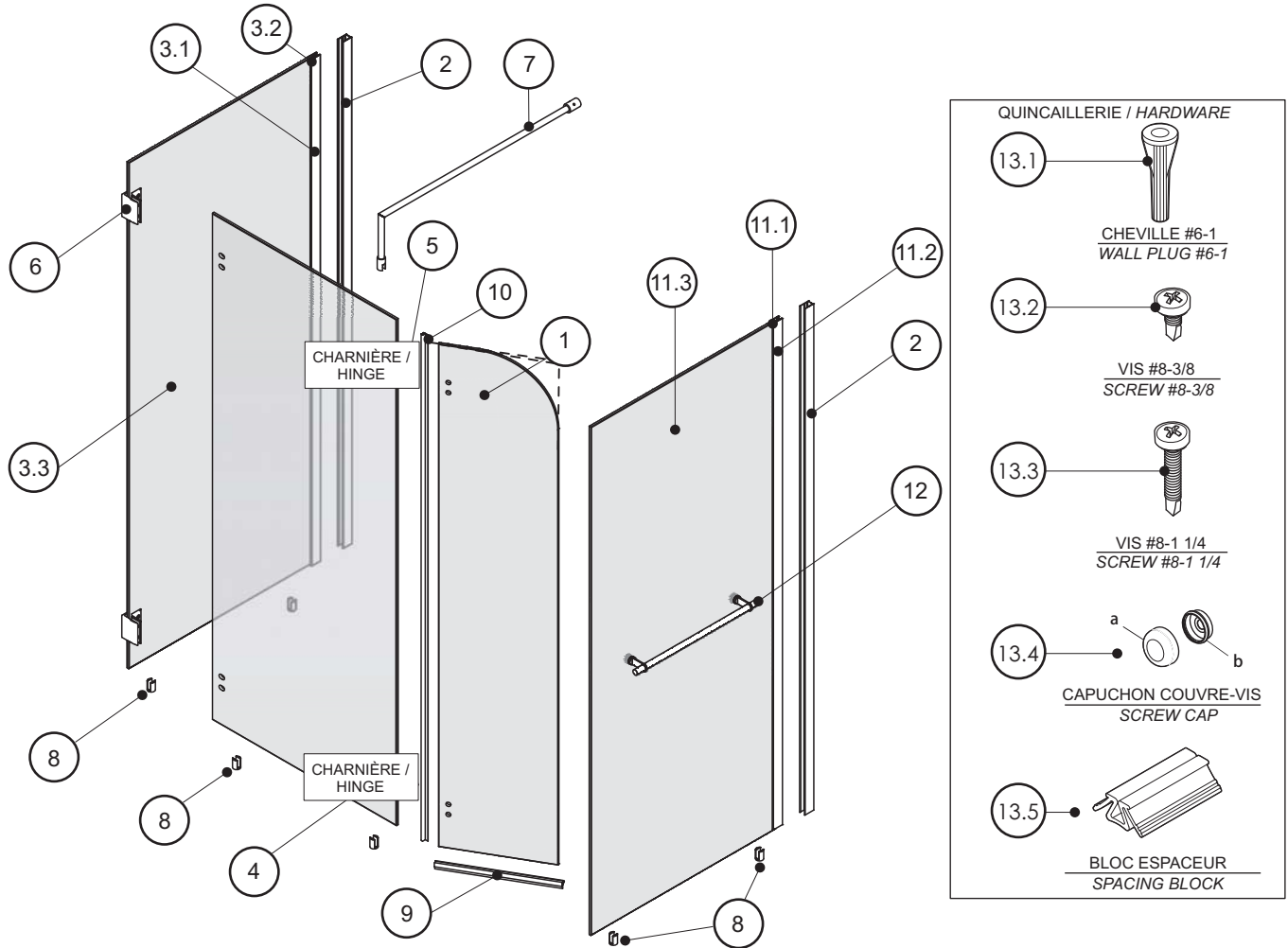

ITEM #	PIÈCES / PARTS	QTY
1	PANNEAU DE PORTE / DOOR PANEL	1
2	JAMBAGE / WALL JAMB	1
3.1	EXTENSEUR / EXPANDER	1
3.2	JOINT D'ÉTANCHÉITÉ / GASKET	1
3.3	PANNEAU DE RETOUR / RETURN PANEL	1
4	PANNEAU FIXE / FIXED PANEL	1
5	CHARNIÈRE / HINGE	2
6	ÉQUERRE DE COIN / CORNER CLIP	2
7	BARRE DE SUPPORT / SUPPORT BAR	1
8	SUPPORT INFÉRIEUR / BOTTOM GLASS CLIP	6
9	JOINT INFÉRIEUR / BOTTOM DOOR GASKET	1
10	JOINT LATÉRAL / SIDE GASKET	1
11.1	JOINT D'ÉTANCHÉITÉ / GASKET	1
11.2	EXTENSEUR / EXPANDER	1
11.3	PANNEAU DE RETOUR / RETURN PANEL	1
12	BARRE À SERVIETTE / TOWEL BAR	1
13	QUINCAILLERIE / HARDWARE	
13.1	CHEVILLE / WALL PLUG #6-1	8
13.2	VIS AUTO-PERCANTE / SELF DRILLING SCREW #8-3/8	6
13.3	VIS AUTO-PERCANTE / SELF DRILLING SCREW #8-1 1/4	6
13.4	CAPUCHON COUVRE-VIS / SCREW CAP #8/8	8
13.5	BLOC ESPACEUR / SPACING BLOCK	2

56306

OUTILS ET MATÉRIAUX REQUIS | TOOLS AND MATERIALS REQUIRED

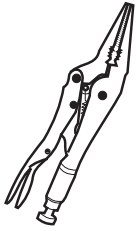

PINCE SERRE ÉTAU
LONG NOSE LOCKING PLIER



TOURNEVIS
SCREWDRIVERS

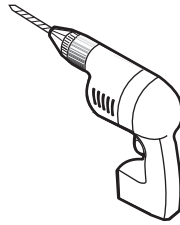

PERÇEUSE
DRILL

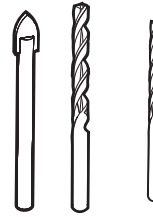

MÈCHE Ø1/4" & Ø1/8"
Ø1/4" & Ø1/8" DRILLBITS

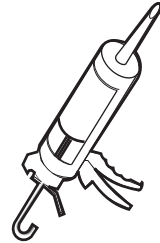

SCELLANT
SILICONE

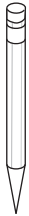

CRAYON
PENCIL

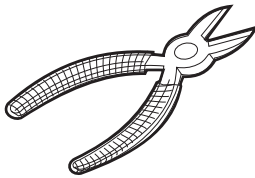

PINCE COUPANTE
CUTTING PLIER

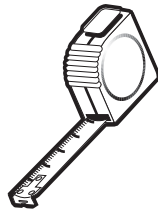

RUBAN À MESURER
TAPE MEASURE

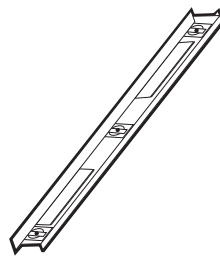

NIVEAU
LEVEL



MAILLET
MALLET

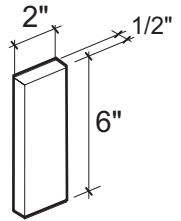

BLOC
BLOCK

INSTALLATION DES COMPOSANTES | INSTALLATIONS OF COMPONENTS

- Panneau de retour
- Supports inférieurs

- *Return panel*
- *Bottom clips*



voir page 9-10
see page 9-10

- Panneau frontal
- Équerre de coin
- Supports inférieurs

- *Front panel*
- *Corner clips*
- *Bottom clips*

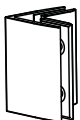

voir page 11-12
see page 11-12

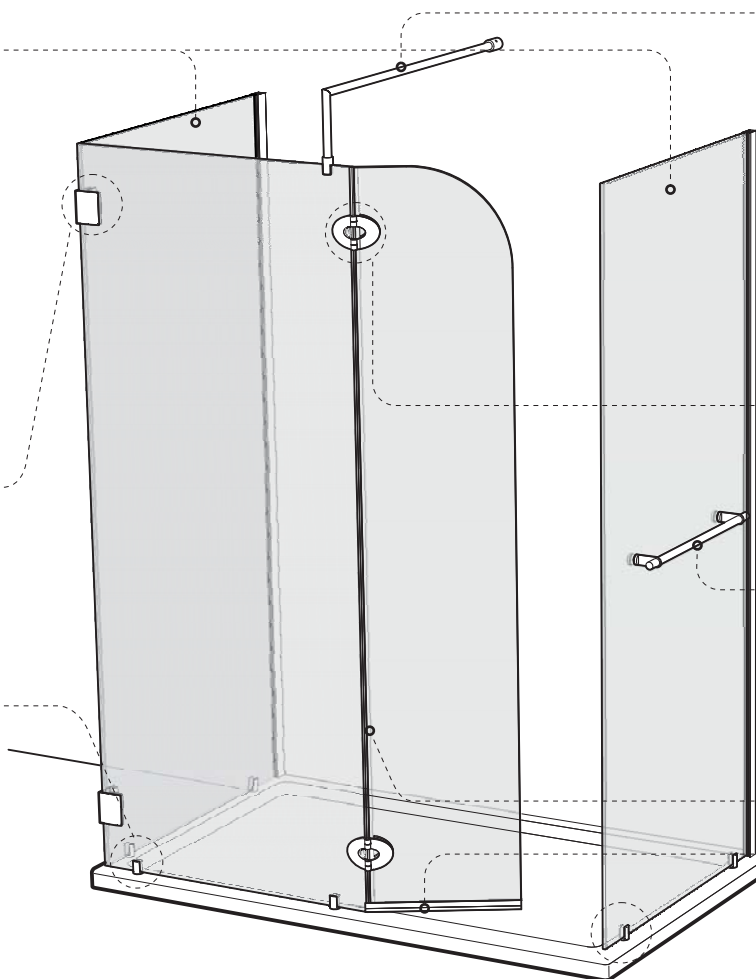

- Barre de support
- *Support bar*
voir page 13-14
see page 13-14

- Charnières
- Panneau de porte
- *Hinges*
- *Door panel*

voir page 16
see page 16

- Barre à serviette
- *Towel bar*
voir page 17
see page 17

- Joint latéral
- Joint inférieure de porte
- *Side gasket*
- *Door bottom*
voir page 15
see page 15

1 INSTALLATION DU PANNEAU DE RETOUR / RETURN PANEL INSTALLATION

CETTE PROCÉDURE D'INSTALLATION S'APPLIQUE POUR D'INSTALLATION DE PANNEAUX DE RETOUR AVEC OU SANS ACCESSOIRE ADDITIONNEL TEL QUE LA BARRE DE SERVIETTE.

THIS INSTALLATION PROCEDURE APPLIES FOR ALL RETURN PANELS INSTALLATION REGARDLESS OF QUANTITY OR ADDITIONAL FIXTURE SUCH AS TOWEL BAR.

- 1a. Marquer le centre du seuil de la base l'aide d'un ruban mesurer.

Using a measuring tape, mark the center of the threshold of the base.

- 1b. Suivant le marquage créé à l'étape précédente, prolongez la ligne sur le mur. Utilisez un niveau pour assurer la verticalité de cette ligne.

Using the marking established in the previous step, run a second line up the wall. Use a level to ensure verticality of this line.

- 1c. Placer le jambage (2) au mur en s'assurant que les trous oblongs sont centrés à la ligne du mur et que les trous de côté du jambage soient du côté intérieur de la douche. Percé les trous avec une mèche de $\varnothing 1/8''$ en utilisant le jambage comme référence.

Place the wall jamb (2) onto the wall while ensuring that the wall jamb slotted holes are centered to the center line. The side with holes of the wall jamb should face the interior of the shower. Drill holes using a $\varnothing 1/8''$ drill bit, through the wall using the wall jamb slotted holes as reference.

- 1d. Introduire une goutte de silicone dans chaque trou percé à l'étape précédente et au bas du jambage avant d'y insérer une cheville (13.1). Repositionner le jambage et fixer le en permanence à l'aide de vis autoperçante #8-1 1/4 (13.3).

Insert a drop of silicone into each hole made in the previous step and the bottom of the wall jamb. Insert a wall plug (13.1) into each hole and from there the wall jamb can be repositioned and permanently fastened using self drilling screws #8-1 1/4 (13.3).

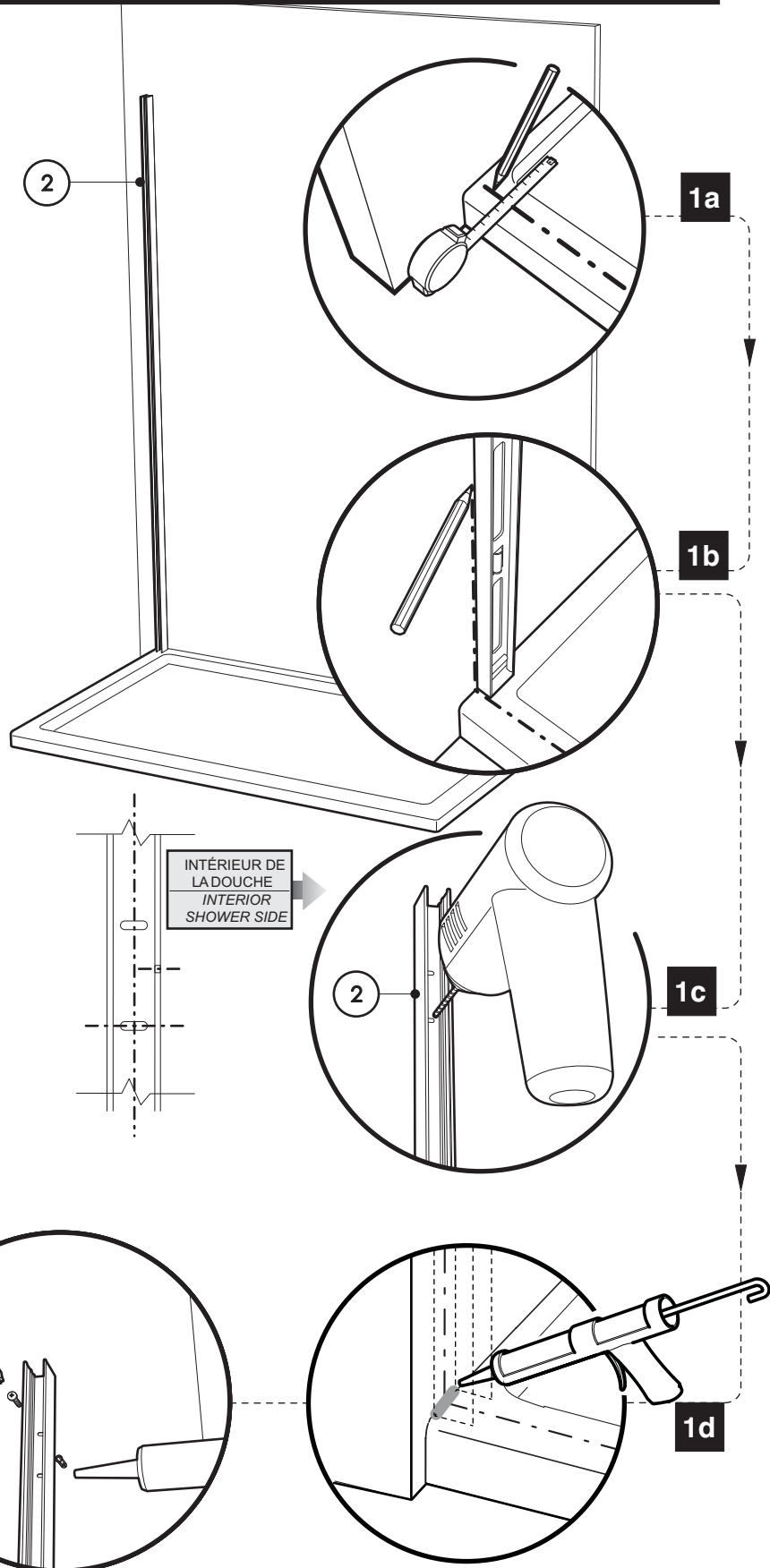

1 CONTINUÉ/ CONTINUED

- 1e. Placez les supports inférieurs (8) pour le panneau de retour sur la ligne de centre tracé. Marquer la position des vis telles que suggère.
- Enlevez la pièce pour percer la base avec d'une mèche Ø1/8".
- Appliquez du scellant au silicone dans la rainure située sur la partie inférieure de la pièce et autour du trou percé.
- Fixez les supports inférieurs (8) à la base à l'aide des vis fournies et remplacez les gaines.

Place the bottom clips (8) for return panel on the line traced previously following dimension shown on the plan view. Mark the screw location.

Remove temporarily the bottom clips to drill the base using #1/8" drill bit.

Put silicone onto the bottom clip bottom face groove and around the hole. Finally, fasten the bottom clips to the base using the provided screws. Place the gaskets into bottom clips slots.

- 1f. Faites glisser le panneau de retour dans le jambage (2).
- Une fois que l'équarrissage du panneau de retour est fait, serrez l'extenseur (3.1) (11.1) au jambage (2) à l'aide d'une pince afin de garder le panneau de retour à niveau.

Slide the return panel assembly into the wall jamb (2) and through the bottom clips slots.

Once the return panel has been adjusted, secure the expander (3.1) (11.1) to the wall jamb (2) by way of a clamp so as to keep the return panel level.

- 1g. Serrez les vis des support inferieurs (8).

Tighten the bottom clips set screws (8).

- 1h. À l'aide des vis autoperçante #8- 3/8 (13.2), ainsi que les capuchons couvre-vis (13.4), sécuriser le jambage (2) à l'extenseur (3.1) (11.1).

Secure the wall jamb (2) to the expander (3.1) (11.1) by using #8- 3/8 screws (13.2), as well as screw caps (13.4).

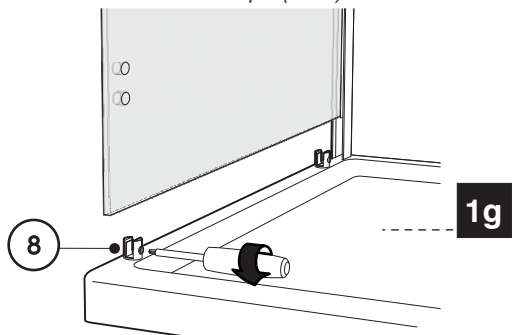
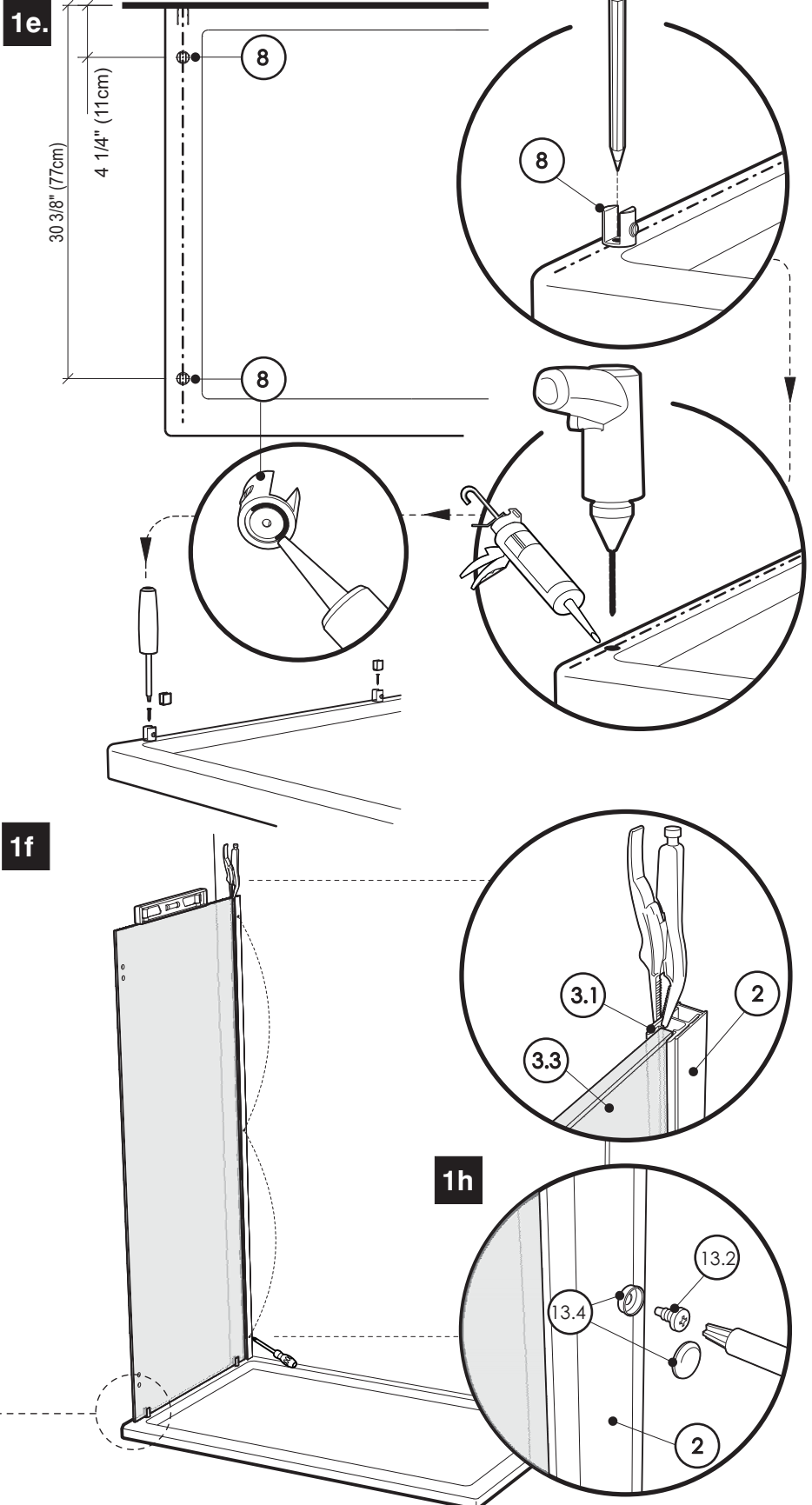

2 INSTALLATION DES SUPPORTS INFÉRIEURS / BOTTOM CLIPS INSTALLATION

INSTALLATION DES ÉQUERRES DE COIN / CORNER CLIPS INSTALLATION

- 2a. Installez les supports inférieurs (8) à chaque côté du panneau avant (4) à environ 3 1/2" de distance du bord du verre.

Fasten bottom clips (8) at both sides of the front panel (4) at approximately 3 1/2" from the edges.

- 2b. Installez temporairement des équerres de coin (6) sur les panneaux de verre (3 & 4). Aligné le panneau avant (4) sur le bord du panneau de retour (3) tel qu'illustré. Installez la plaque frontale de l'équerre en coin dans l'onglet et faites-le glisser jusqu'aux trous du panneau de retour (4). Une autre personne procède au serrage les plaques d'arrière de l'intérieur de la douche. Faites les ajustements nécessaires et mettez à niveau le panneau avant (4) en ajustant l'équerre de coin.

Temporarily install the corner clip (6) on the panels (3 & 4).

Align the front panel (4) to the edge of the return panel (3) as shown. Install the front plate of the corner clip in the slotted holes and slide it into the holes of the return panel (4).

A second person proceeds to tighten the black plates of corner clip from the inside of the shower.

Make the necessary adjustments and level the front panel (4) by adjusting the corner clip.

- 2c. Tracez l'emplacement les supports inférieurs (8) sur la base.

Mark on the base the location of bottom clips (8).

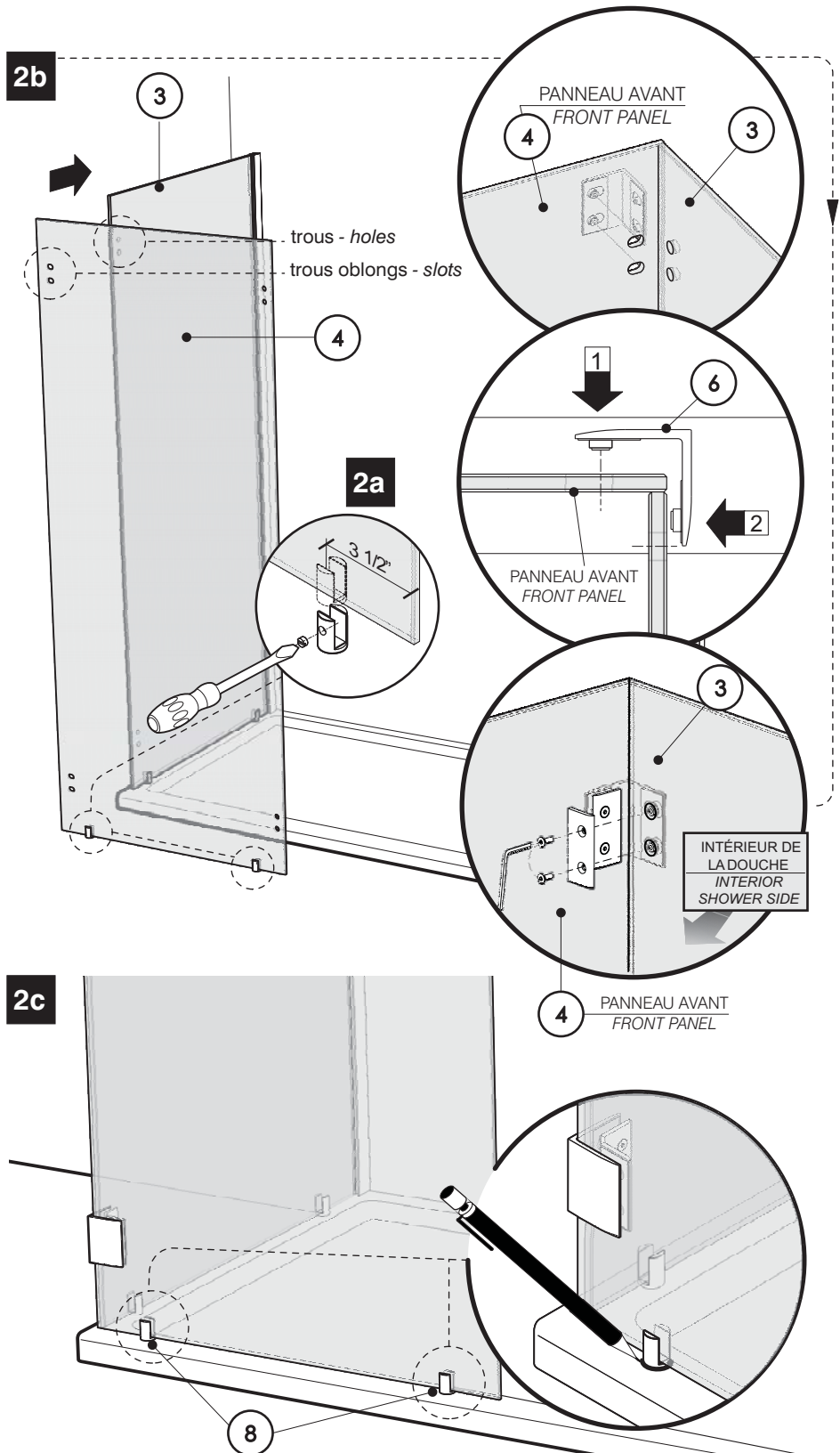

2 CONTINUÉ/ CONTINUED

- 2d. Enlevez le panneau avant (4) en dévissant les plaquettes arrière des équerres de coin. Percez la base selon les tracés précédents avec une mèche Ø1/8".

Remove the front panel (4) by disassembling the corner clip back plate. Drill pilot hole on the base with Ø1/8" drill bit according to marking.

- 2e. Enlevez les support inférieurs (8) du panneau frontal (4). Appliquez du scellant au silicone dans la rainure située sur la parti inférieure de la pièce et autour des trou percés. Fixez les supports inférieurs (8) à la base à l'aide des vis #6 -1" fournies et remplacez les gaines.

Remove the bottom clips from the front fixed panel (4). Apply silicone sealant into the groove on the underside of the piece and around pilot holes. Fasten the bottom clips (8) to the base with #6 -1" provided screws and replace the gasket.

- 2f. Réinstallez le panneau avant (4) en le glissant dans les supports inférieurs (8). Nivelez les panneaux avant de serrer les plaquettes d'arrière des équerres de coin ainsi que les supports inférieurs.

Reinstall the front panel (4) by sliding into the bottom clips (8). Level all panels prior to tightening the corner clips back plates and bottom clips set screws.

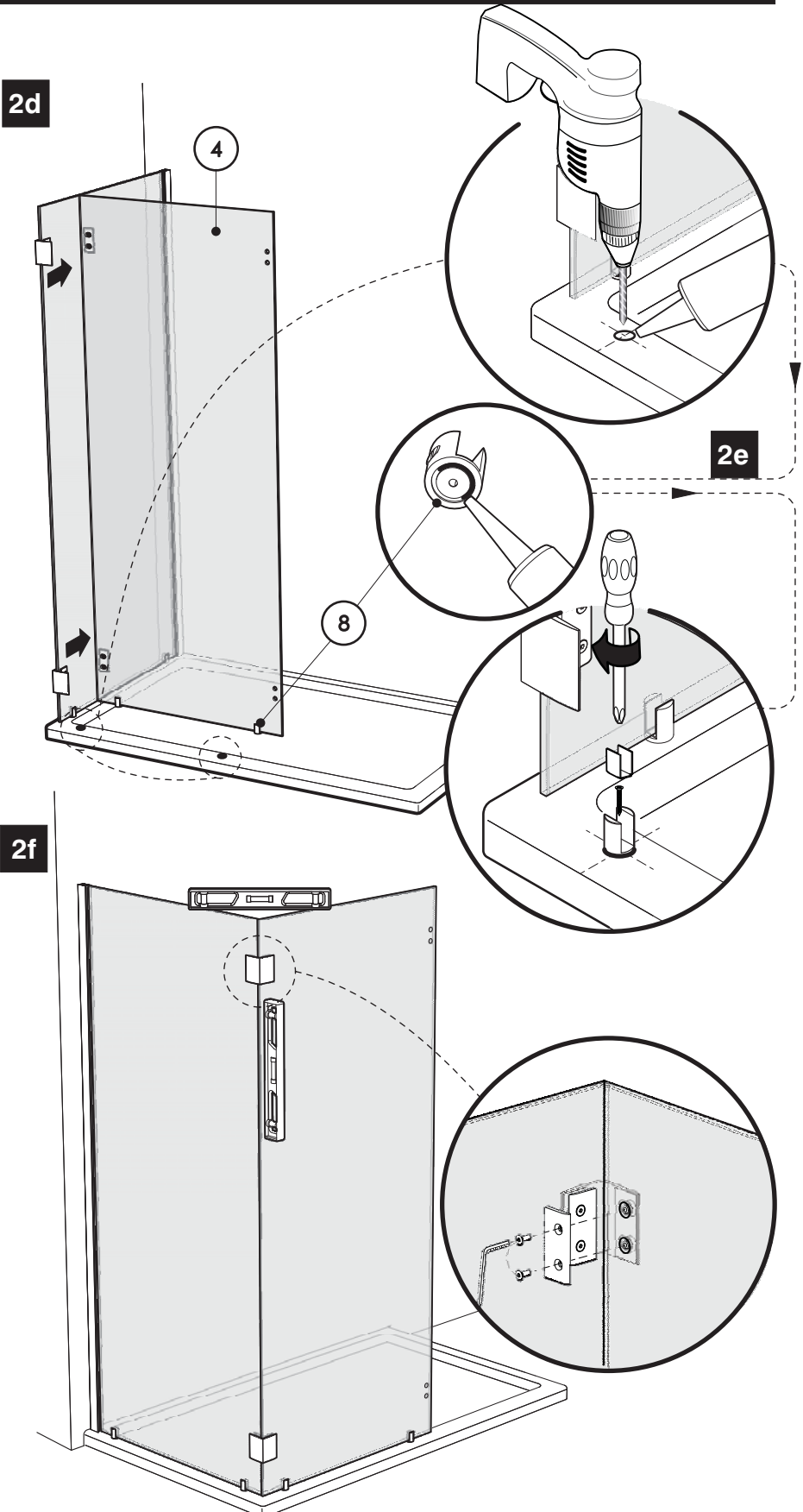

3 INSTALLATION DE LA BARRE DE SUPPORT / SUPPORT BAR INSTALLATION

- 3a. A l'aide de la clé Allen fournie, devisez le composant mural (A) de la barre de support.

Take apart the end component (A) of the support bar with the provided Allen Key.

- 3b. Transférez la position du support inférieur (8) déjà installés sur le mur en arrière. À 82" du seuil, marquez la position de l'emplacement de composant mural de la barre de support (centre du cylindre A).

Transfer the position of the bottom clip (8) to the back wall. At 82" from the threshold mark the position (center of the cylinder) for the support bar end component (A) mounting

- 3c. Percez le mur d'arrière avec une mèche $\text{\O}1/4"$.

Drill the back wall using a $\text{\O}1/4"$ drill bit.

- 3d. Appliquez une goutte de silicone dans chacun des trous et insérez la cheville. Fixez le composant mural (A) sur le mur.

Apply a bead of silicone in each hole and insert the wall plug. Proceed to fasten the wall end components (A) onto the wall.

- 3e. Pour faciliter l'installation subséquente sur le panneau avant. Insérez la barre (7) dans le composant mural (A) sur une plane horizontale tel qu'illustré. Serrez les vis d'attache.

To ease subsequent installation on the front panel. Insert bar (7) in the component wall (A) on a horizontal plane as shown. Tighten the set screws.

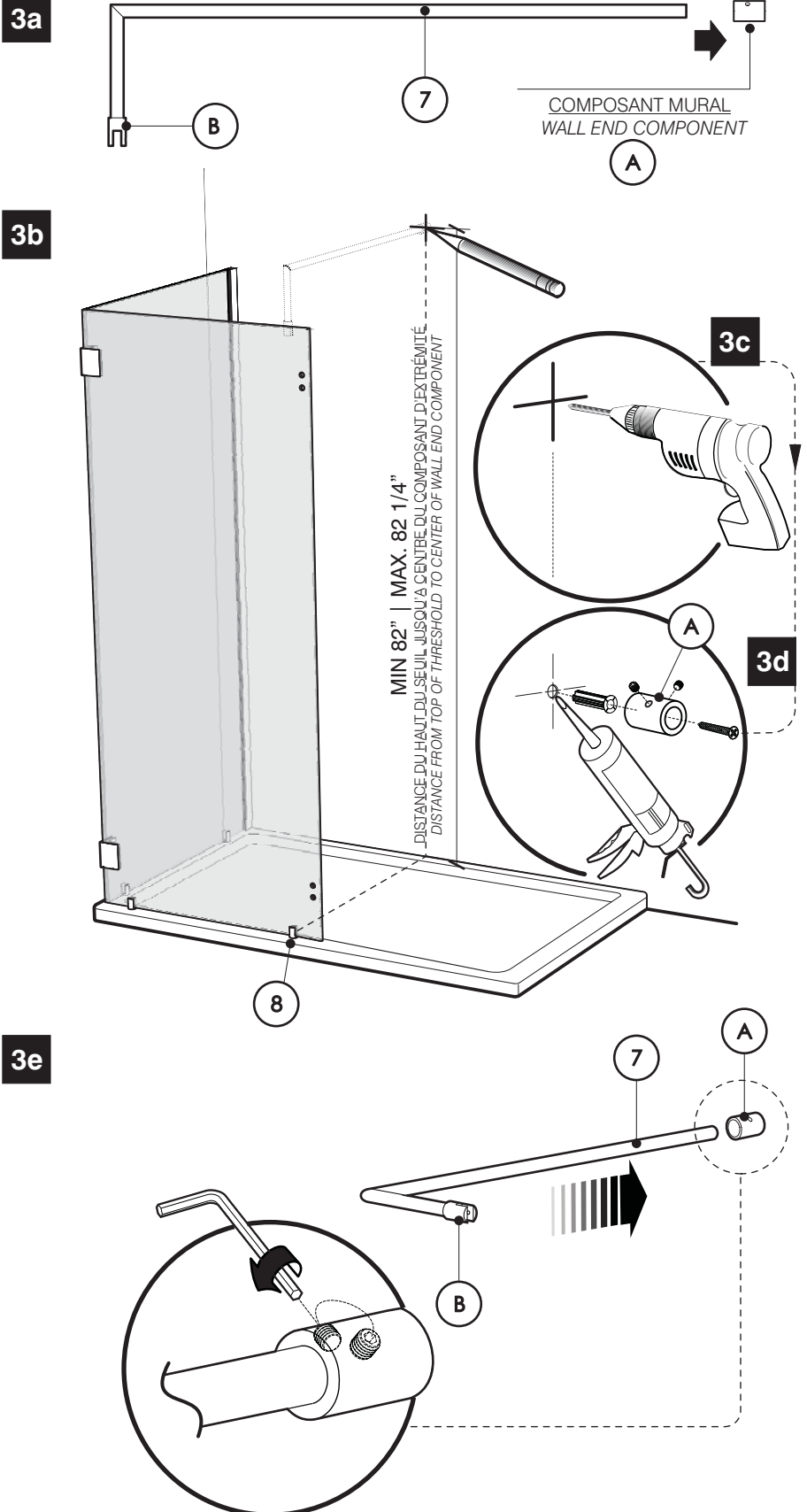

3 CONTINUÉ/ CONTINUED

- 3h. Desserrez et pivotez la barre de support afin de pincer le panneau avant. S'assurer d'insérer la gaine claire telle qu'illustrée.

Insert the clear gasket as shown. Then Loosen and rotate support bar to grab the front panel.

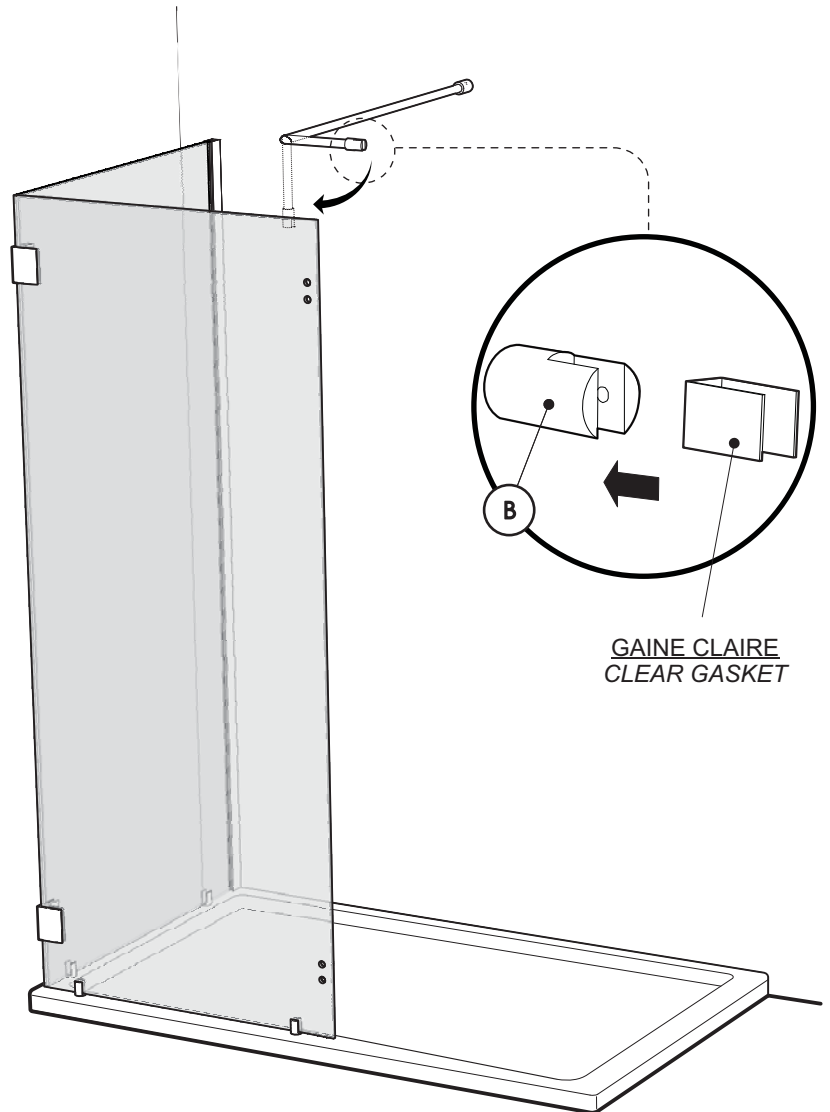
3h

- 3g. Nivelez le bar de support. Serrez les vis d'attache.

Level support bar. Tighten the set screws.

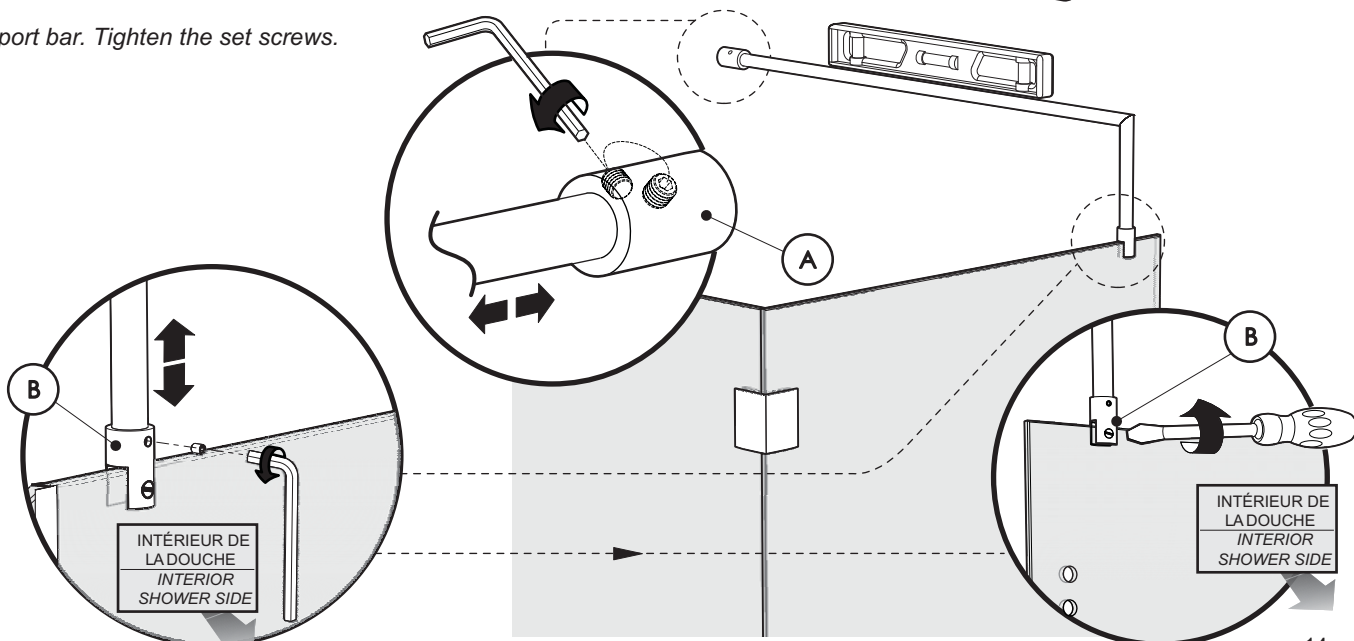
3g

4 INSTALLATION DES JOINTS DE ÉTANCHÉITÉ / GASKETS INSTALLATION

- 4a. Enlignez le joint latéral au rapport du bord du panneau frontal. Insérez-le avec un bloc 2" x 6" x 1/2" en et un maillet. Taillez l'excédent avec la pince coupante.

Align the fixed panel side gasket to the glass panel edge. Insert it with a 2" x 6" x 1/2" block and a mallet. Trim the excess using the cutting plier.

- 4b. Coupez le joint inférieur (9) tel qu'illustré en pointillé. La lèvre doit dépasser d'environ 3/4".

Cut the bottom door gasket (9) as illustrated. The lip should be about 3/4" longer than the rest.

- 4c. Déposez à plat le panneau de porte (1). À l'aide du maillet, insérez le joint inférieur (9) en-dessous de la porte. La lèvre doit s'orienter vers l'intérieur de la douche. Installez les 2 blocs espaceurs (13.5) sur la partie inférieure du joint (9).

Rest the door panel (1) on a flat surface. With the mallet, insert the bottom door gasket (9) at the bottom of the door. Make sure the lip faces the shower side. Install the 2 spacing blocks (13.5) onto the bottom lip of the gasket (9).

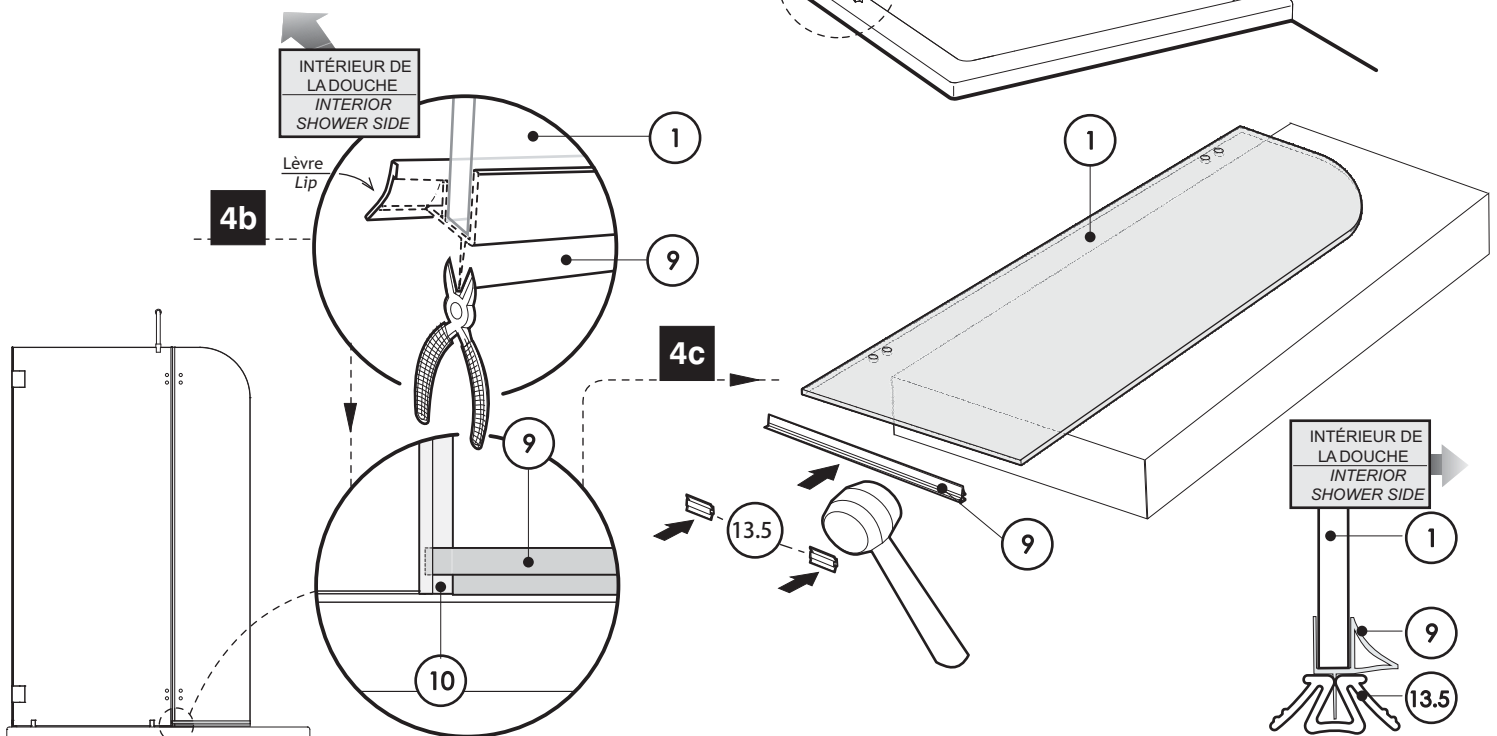
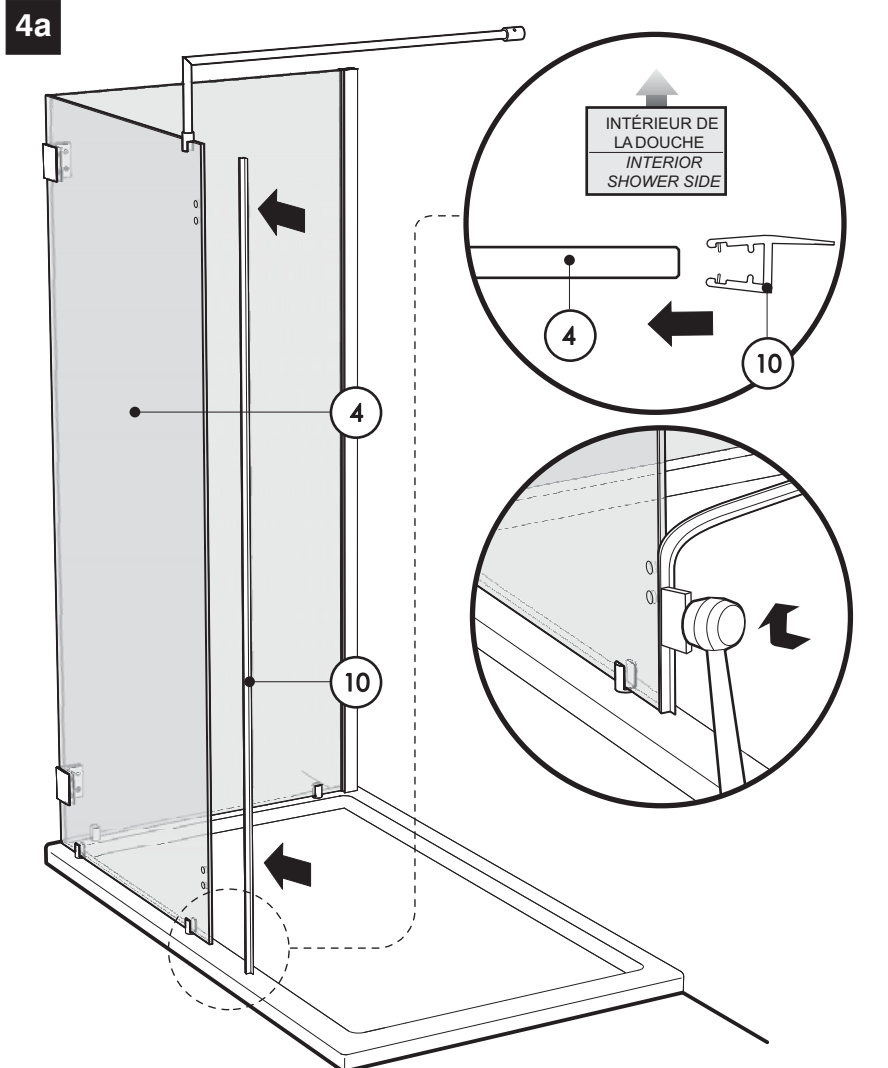

5 INSTALLATION DES CHARNIÈRES / HINGES INSTALLATION

- 5a. Fixez un côté des charnières (5) sur le panneau fixe (4).
Ne serrez pas complètement pour cette étape a fin de prévoir des ajustements avec la porte (1).

Fasten one side of the hinges (5) onto the fixed panel (4). Do not tighten all the way for this step to allow other door (1) adjustments.

- 5b. Déposez la porte (1) debout à côté du panneau fixe (4). Les trous pour les charnières devraient être alignés.

Place the door panel vertically next to the fixed panel (4). The holes for the hinges should be aligned.

- 5c. Fixez les charnières sur la porte (1). Le panneau de porte doit être nivelé avant de serrer les vis complètement.

Fasten the hinge on the door (1). The door panel must be leveled before tightening the hinges completely.

- 5d. Enlevez les blocs espaceur (13.5).

Remove the spacing blocks (13.5).

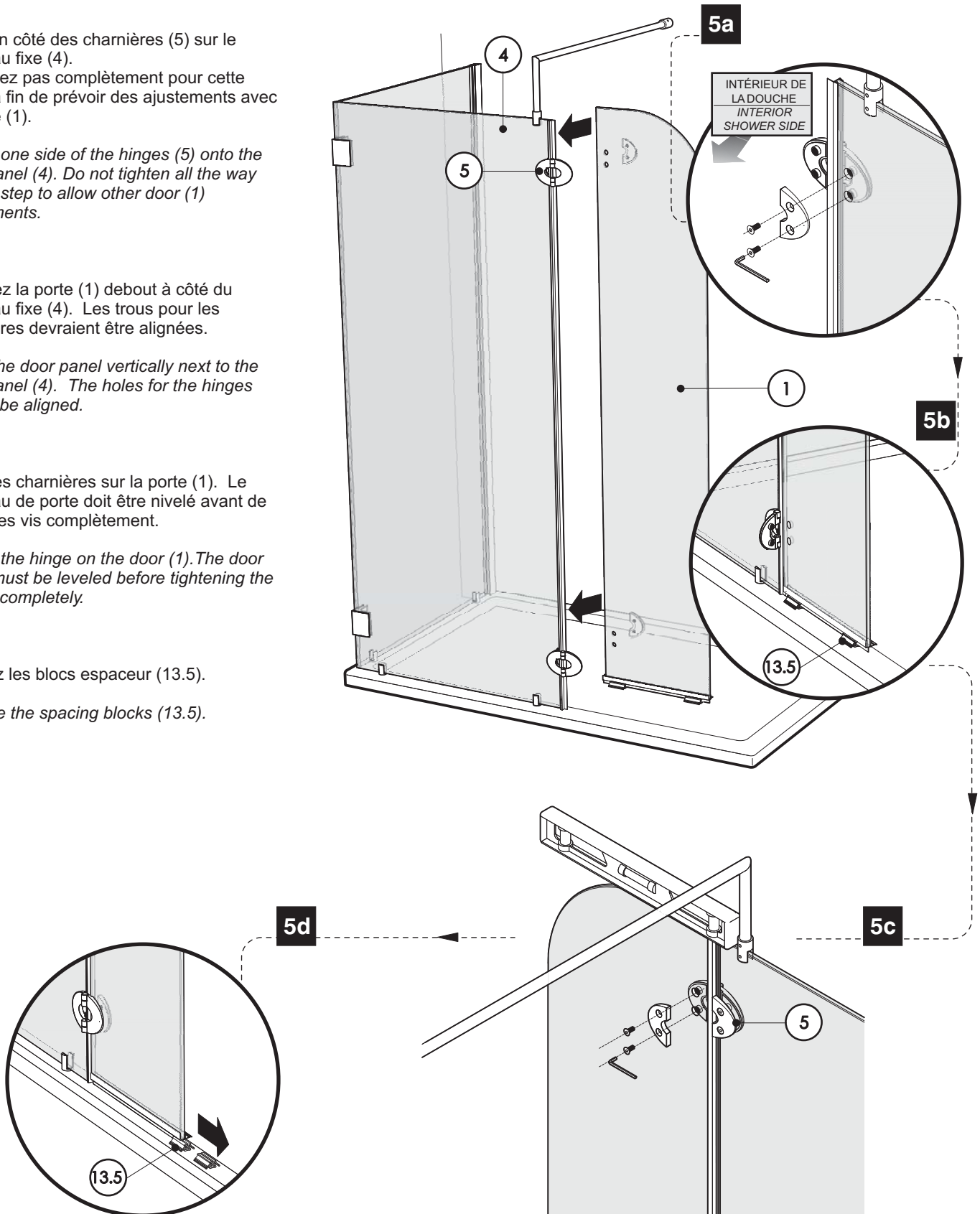

6 INSTALLATION DU BAR A SERVIETTE / TOWEL BAR INSTALLATION

- 6a. Pour les configurations 56305 - 56306.
Si l'installation pour le panneau de retour (11) n'est pas encore fait, veuillez retourner au pas #1 pour compléter l'installation.

*For 56305 - 56306 configurations.
If installation of return panel (11) has not been performed yet please, refer to step #1 to complete the installation.*

- 6b. Installez la bar à serviette (12) tel qu'illustré.

Install the towel bar (12) as illustrated.

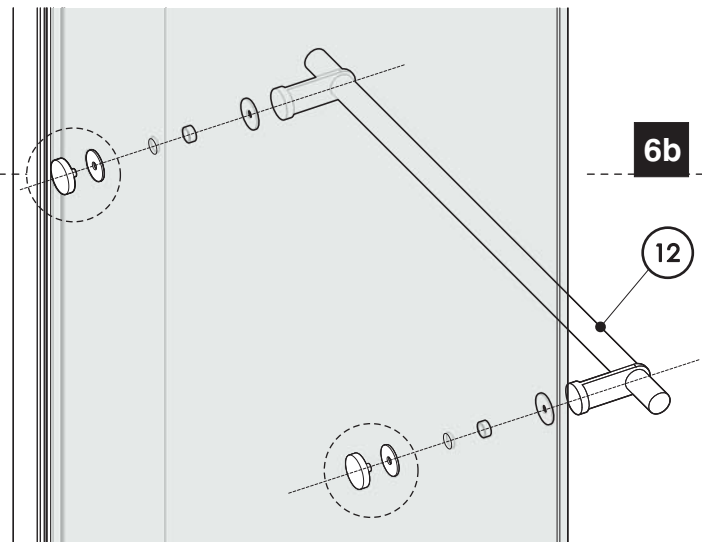
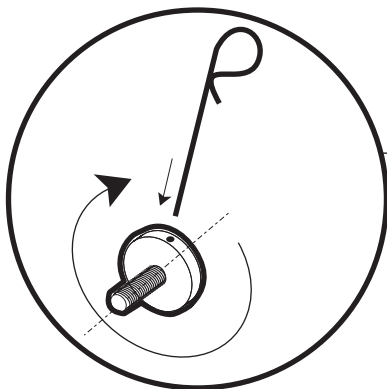
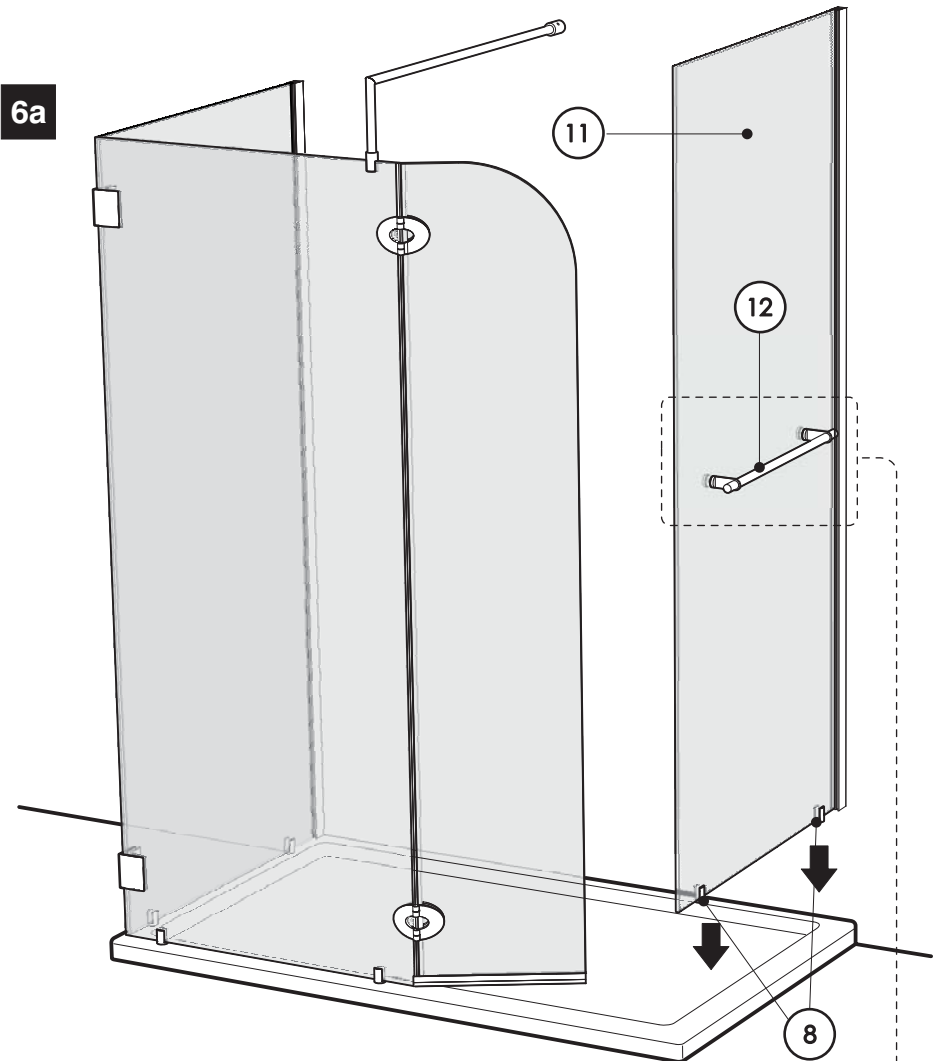

7 SCELLER LA PORTE DE DOUCHE / SILICONE SEAL THE SHOWER DOOR

- 7a. Scellez l'extérieur de la douche sur le long du mur. Remplir avec du silicone l'espace entre les panneaux de verre et la base en entourant les supports inférieurs (8).

Seal the exterior of the shower along the wall with silicone. Fill gap between the glass panels and base surrounding the bottom clips (8).

- 7b. À l'intérieur de la douche scellez tous les coins entre les deux panneaux de verre en passant par le milieu des équerres de coins.

Inside the shower seal along the corner between the glass panels by passing through the center of the corner clips with silicone.



24 HEURES
HOURS

7a

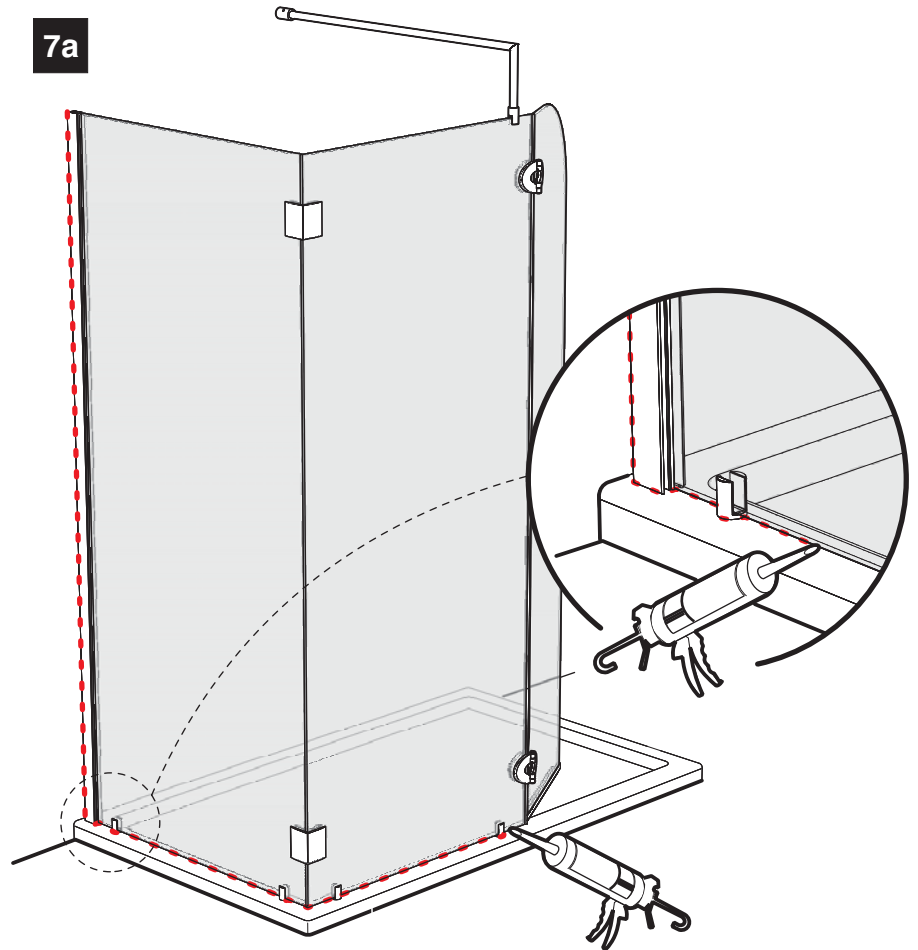

7b

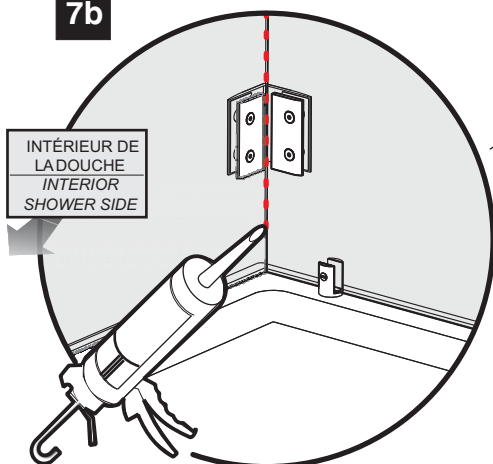

INTÉRIEUR DE
LA DOUCHE
INTERIOR
SHOWER SIDE

