

# B013

Porte et panneau de douche - *Panel and door shower enclosure*

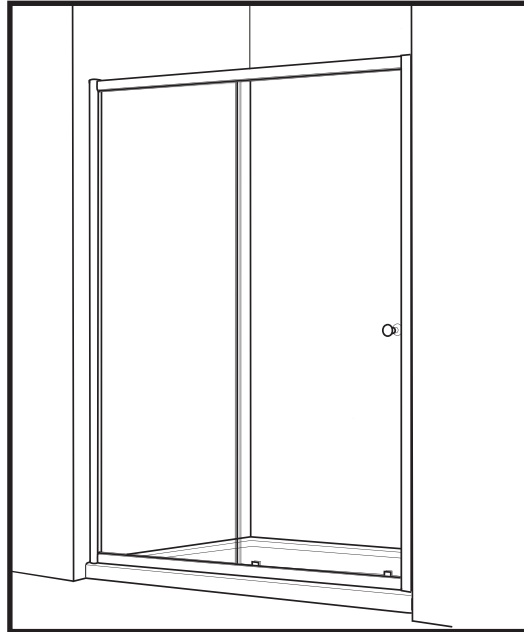

Panneau et porte avec panneau de retour - *Panel and door with return panel*

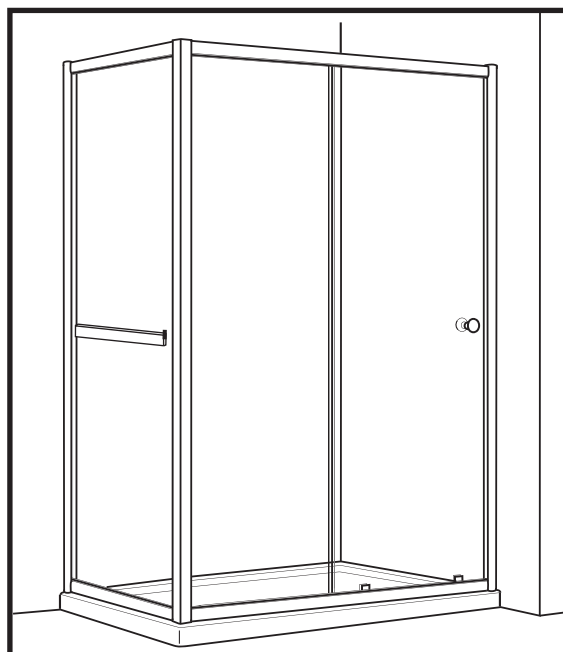

## Configurations possible / Possible configurations

### Panneau et porte - *Panel and door*

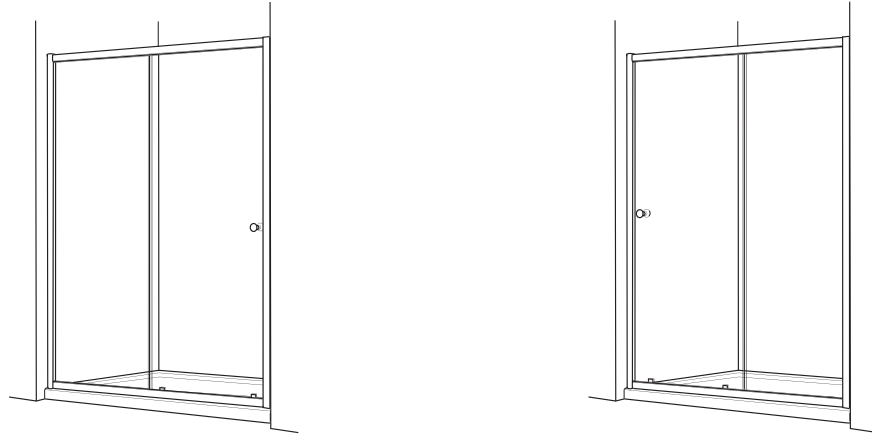

### Panneau et porte avec panneau de retour - *Panel and door with return panel*

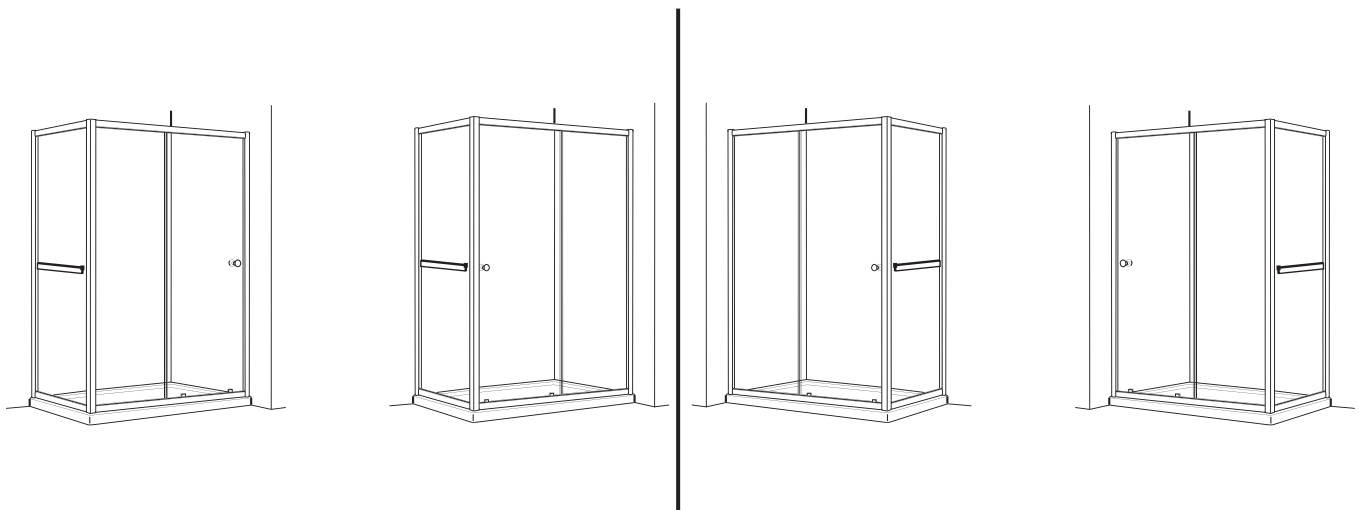

Veillez conserver ce manuel et le code de produit pour des références futures, et au besoin, la commande les pièces de rechange.

*Please keep this manual and product code number for future reference and replacement parts ordering if necessary.*

#### **INSTRUCTIONS GÉNÉRALES**

- Lire attentivement et complètement le manuel d'installation avant de procéder.
- Il est recommandé de porter des lunettes de sécurité en tout temps lors de l'installation.

#### **INSTALLATION SUR LES TUILES EN CÉRAMIQUE**

- Le calfeutrage doit être appliqué sur le côté extérieur de la douche où le panneau fixe rencontre les tuiles de la base.
- Si votre porte de douche doit être installée sur une base en céramique, les tuiles doivent couvrir complètement le dessous du jambage.

#### **NOTE**

- Calfeutrage: aucun scellant n'est nécessaire à l'intérieur de la douche. Sauf indication contraire.
- Certains modèles sont dotés de joints d'étanchéité claire.

#### **L'ENTRETIEN DE VOTRE DOUCHE**

- Ne jamais utiliser de poudre ou de tampon à récurer, ni d'instrument tranchant sur les parties en métal ou en verre. De temps à autre, il suffit de nettoyer la porte avec une solution d'eau et de détergent doux pour conserver l'aspect neuf des panneaux de verre et du cadre en aluminium.
- Nous recommandons de passer une raclette de douche sur les panneaux de verre après chaque utilisation.

Des changements peuvent être apportés au produit sans préavis.

#### **GENERAL INSTRUCTIONS**

- *Read this manual carefully and completely before proceeding.*
- *It is recommended that you wear safety glasses at all times during the installation.*

#### **INSTALLATION OVER CERAMIC TILES**

- *Silicone should be used to seal the gap where the ceramic tiles meet the fixed panel.*
- *If your shower door is to be installed over ceramic tiles, the tiles should lay completely under the wall jamb.*

#### **NOTICE**

- *Caulking: no sealant is required inside the shower. Unless otherwise stated.*
- *Some models are equipped with clear sealing gaskets.*

#### **CARE FOR YOUR SHOWER DOOR**

- *Never use scouring powder pads or sharp instruments on metal pieces or glass panels. An occasional wiping down with a mild soap diluted in water is all that is needed to keep the panels and aluminum parts looking new.*
- *We recommend wiping the glass panels with a squeegee after each use.*

*Product specifications are subject to change without notice.*

# INSTALLATION DES COMPOSANTES | INSTALLATION OF COMPONENTS

## ÉTAPE / STEP 1, 2 & 3

- Jambage
- Extenseur
- Rail inférieur, rail supérieur
- *Wall Jamb*
- *Expander*
- *Top Guide, Bottom Guide*

voir page 8, 10, 11, 14  
see page 8, 10, 11, 14

## ÉTAPE / STEP 5

- Assemblé de porte
- Joint magnétique
- *Door Assembly*
- *Magnetic Door Gasket*

voir page 16 - 17  
see page 16 -17

## ÉTAPE / STEP 4

- Panneau fixe
- Joint latéral
- *Fixed Panel*
- *Side Gasket*

voir page 15  
see page 15

## ÉTAPE / STEP 6

- Ensemble de poignée

- *Knobs set*
- voir page 18  
see page 18

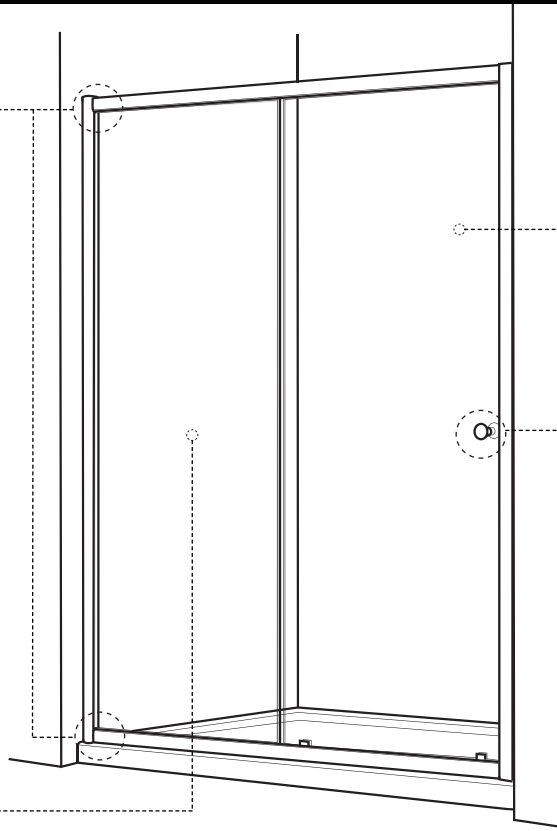

## ÉTAPE / STEP 1, 2 & 3

- Jambage
- Extenseur
- Rail inférieur, rail supérieur
- *Wall Jamb*
- *Expander*
- *Top Guide, Bottom Guide*

voir page 9, 12, 13, 14  
see page 9, 12, 13, 14

## ÉTAPE / STEP 5

- Assemblé de porte
- Joint magnétique
- *Door Assembly*
- *Magnetic Door Gasket*

voir page 16 - 17  
see page 16 - 17

## ÉTAPE / STEP 4

- Panneau fixe
- Joint latéral
- *Fixed Panel*
- *Side Gasket*

voir page 15  
see page 15

## ÉTAPE / STEP 6

- Ensemble de poignée
- Ensemble barre à serviette

- *Knobs set*
  - *Set of towel bar*
- voir page 18  
see page 18

## ÉTAPE / STEP 2

- Panneaux de retour
- *Return Panel*

voir page 12 - 13  
see page 12 - 13

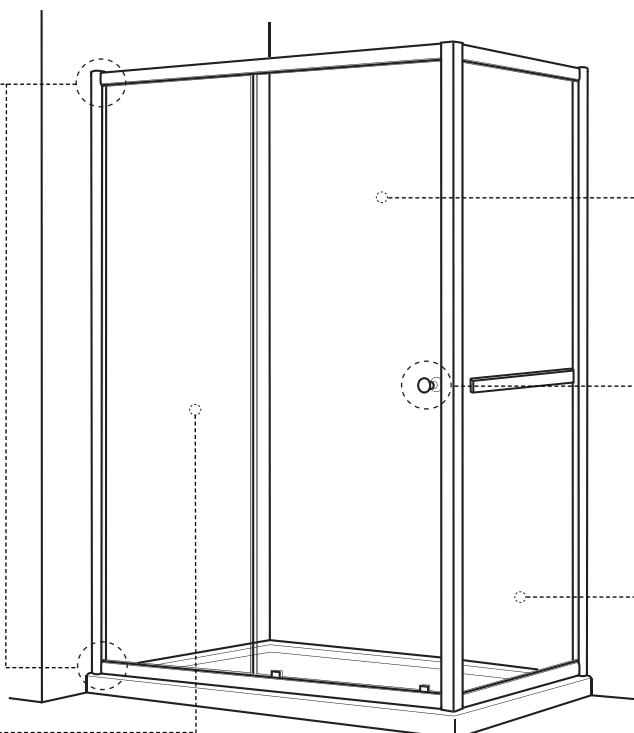

**OUTILS ET MATERIAUX REQUIS TOOLS AND MATERIAL REQUIRED**

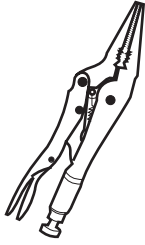

PINCE SERRE ÉTAU  
LONG NOSE LOCKING PLIER



TOURNEVIS  
SCREWDRIVERS

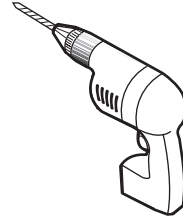

PERÇEUSE  
DRILL

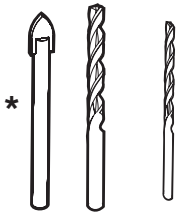

MÈCHE 1/4" & 1/8"  
1/4" & 1/8" DRILL BITS

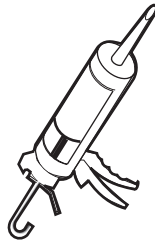

SCELLANT  
SILICONE



BLOC  
BLOCK



CRAYON  
PENCIL

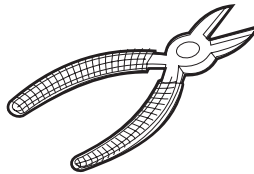

PINCE COUPANTE  
CUTTING PLIER

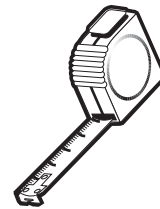

RUBAN À MESURER  
TAPE MEASURE

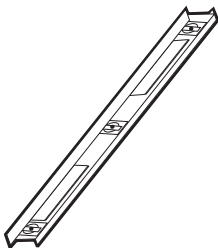

NIVEAU  
LEVEL



MAILLET  
MALLET



TOURNE-ÉCROU 5/16"  
5/16" HEX NUT DRIVER

\* Pour installer la porte de douche sur des tuiles en céramique, utiliser une mèche 1/4" à céramique/  
To install the shower door on ceramic tiles, use a 1/4" drill bit for ceramic tiles.

**LISTE DES PIÈCES / PARTS LISTING**

NOTE  
 XX RÉFÈRE AU FINI DU PRODUIT  
 XX REFERS TO THE MATERIAL FINISH  
 11 - Chrome Poli / Bright Chrome  
 25 - Nickel Brossé / Brushed Nickel

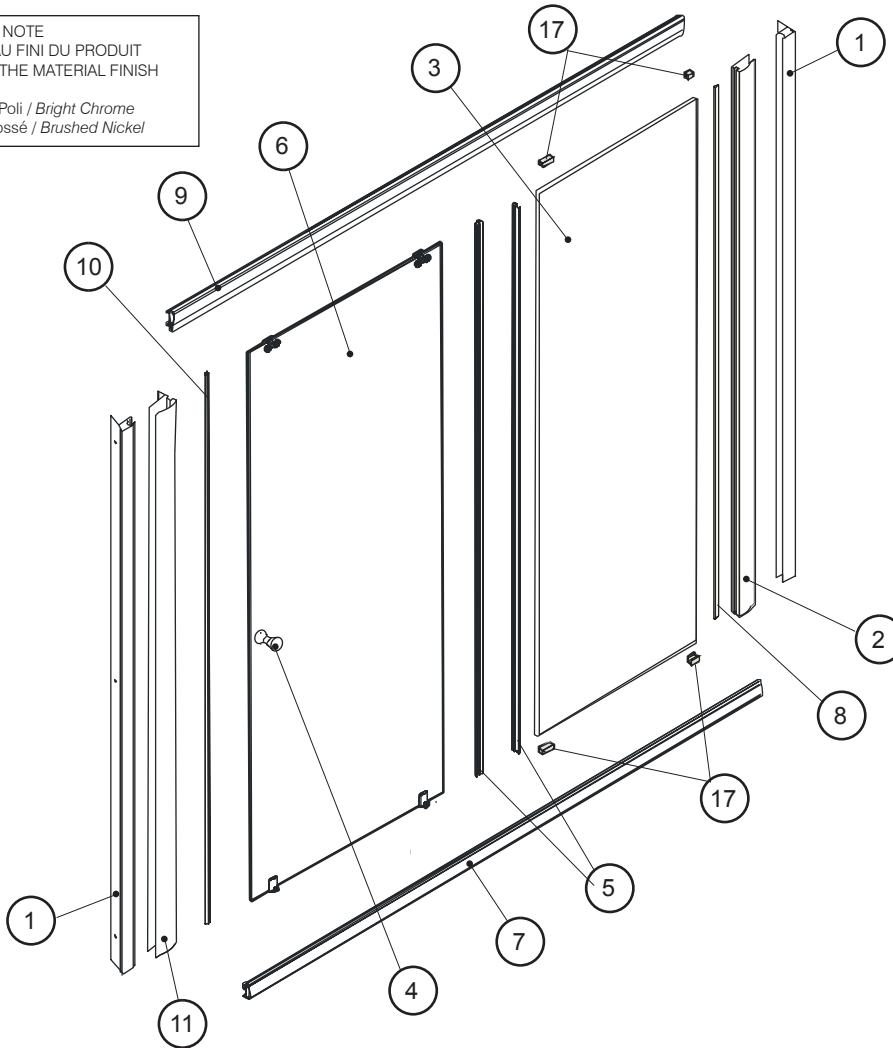

**QUINCAILLERIE / HARDWARE**

- 12 CHEVILLE #6-1  
WALL PLUG #6-1
- 13 VIS # 8-3/8  
SCREW #8-3/8
- 14 VIS # 8-1 1/4  
SCREW #8-1 1/4
- 15 VIS # 8-1 3/8  
SCREW #8-1 3/8
- 16 CAPUCHON COUVRE-VIS  
SCREW CAP
- 17 SUPPORT DE VERRE  
GLASS SUPPORT
- 18 COUVERCLE EXTENSEUR  
EXPANDER CAP

ITEM	PIÈCES - PARTS	QTY
1	JAMBAGE - WALL JAMB	2
2	EXTENSEUR - EXPANDER	2
3	PANNEAU FIXE - SIDE PANEL	1
4	POIGNÉE - HANDLE	1
5	JOINT LATÉRAL / JOINT POUR LE PORTE - SIDE GASKET / DOOR GASKET	1/1
6	ASSEMBLÉ DE PORTE - DOOR PANEL ASSEMBLY	1
7	RAIL INFÉRIEUR - BOTTOM TRACK	1
8	JOINT LATÉRAL CÔTE JAMBAGE - SIDE GASKET WALL JAMB SIDE	1
9	RAIL SUPÉRIEUR - TOP TRACK	1
10	JOINT MAGNÉTIQUE - MAGNETIC DOOR GASKET	1
11	EXTENSEUR MAGNÉTIQUE - EXPANDER MAGNETIC	1
ITEM	QUINCAILLERIE - HARDWARE	QTY
12	CHEVILLE - WALL PLUG	8
13	VIS AUTO-PERÇANTE - SELF DRILLING SCREW	8
14	VIS AUTO-PERÇANTE - SELF DRILLING SCREW	8
15	VIS - SCREW	8
16	CAPUCHON COUVRE-VIS - SCREW CAP	16
17	SUPPORT DE VERRE - GLASS SUPPORT	4
18	COUVERCLE EXTENSEUR - EXPANDER CAP	2



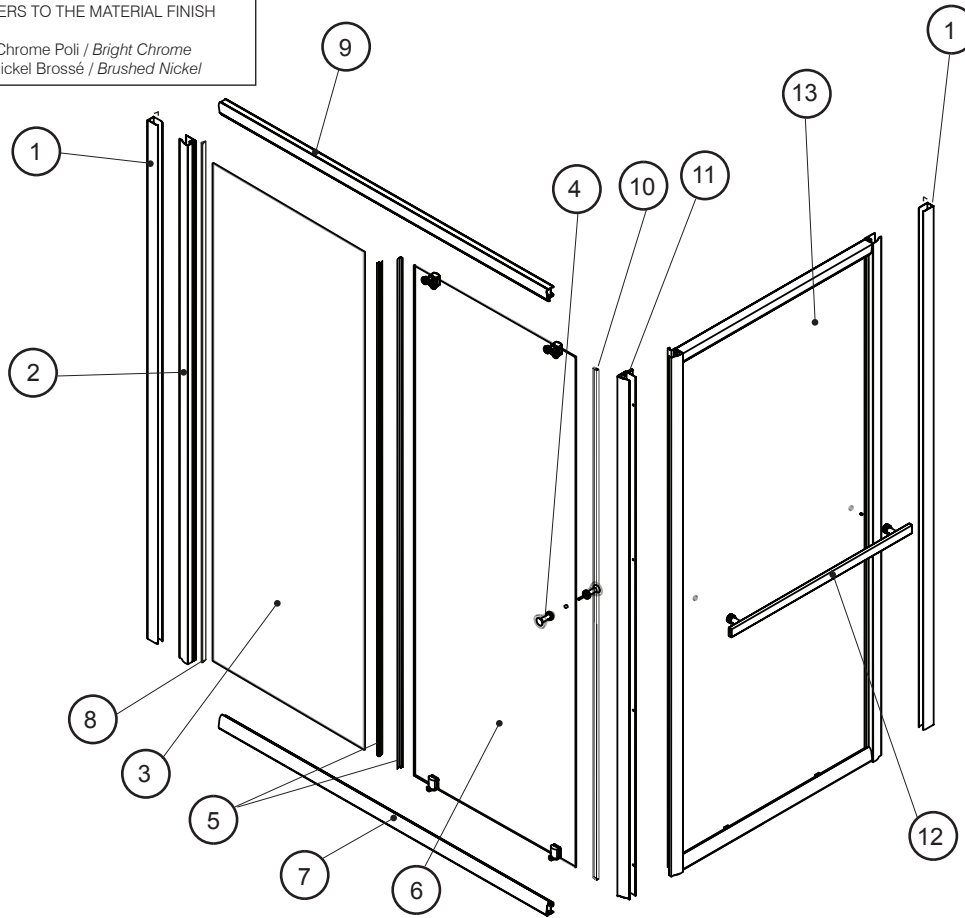

**LISTE DES PIÈCES / PARTS LISTING**

NOTE  
XX RÉFÈRE AU FINI DU PRODUIT  
XX REFERS TO THE MATERIAL FINISH

11 - Chrome Poli / Bright Chrome  
25 - Nickel Brossé / Brushed Nickel

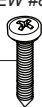

QUINCAILLERIE / HARDWARE

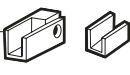
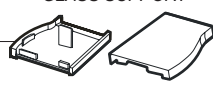
- 14  CHEVILLE #6-1  
WALL PLUG #6-1
- 15  VIS # 8-3/8  
SCREW #8-3/8
- 16  VIS # 8-1 1/4  
SCREW #8-1 1/4
- 17  VIS # 8-1 3/8  
SCREW #8-1 3/8
- 18  CAPUCHON COUVRE-VIS  
SCREW CAP
- 19  SUPPORT DE VERRE  
GLASS SUPPORT
- 20  COUVERCLE EXTENSEUR  
EXPANDER CAP

ITEM	PIÈCES - PARTS	QTY
1	JAMBAGE - WALL JAMB	2
2	EXTENSEUR - EXPANDER	2
3	PANNEAU FIXE - SIDE PANEL	1
4	POIGNÉE - HANDLE	1
5	JOINT LATÉRAL / JOINT POUR LE PORTE - SIDE GASKET / DOOR GASKET	1/1
6	ASSEMBLÉ DE PORTE - DOOR PANEL ASSEMBLY	1
7	RAIL INFÉRIEUR - BOTTOM TRACK	1
8	JOINT LATÉRAL CÔTE JAMBAGE - SIDE GASKET WALL JAMB SIDE	1
9	RAIL SUPÉRIEUR - TOP TRACK	1
10	JOINT MAGNÉTIQUE - MAGNETIC DOOR GASKET	1
11	EXTENSEUR MAGNÉTIQUE - EXPANDER MAGNETIC	1
12	BARRE DE SERVIETTE- TOWEL BAR	1
13	PANNEAU DE RETOUR - RETURN PANEL	1
ITEM	QUINCAILLERIE - HARDWARE	QTY
14	CHEVILLE - WALL PLUG	9
15	VIS AUTO-PERÇANTE - SELF DRILLING SCREW	12
16	VIS AUTO-PERÇANTE - SELF DRILLING SCREW	16
17	VIS - SCREW	8
18	CAPUCHON COUVRE-VIS - SCREW CAP	22
19	SUPPORT DE VERRE - GLASS SUPPORT	8
20	COUVERCLE EXTENSEUR - EXPANDER CAP	4

**1 INSTALLATION DU PANNEAU FIXE / FIXED PANEL INSTALLATION**

**Ouverture / Opening**

	MIN	MAX
EAL2-48	45 5/8"	47 7/8"
EAL2-60	57 11/16"	60"
EAL2-72	69 3/4"	72"

1a. Marquer le centre du seuil de la base à l'aide d'un ruban à mesurer.

*Use a measuring tape to mark the center of the threshold.*

1b. Placer les jambages au mur en centrant l'ouverture sur la ligne marquée précédemment pour que les trous soient vers l'intérieur de la douche. Assurer la verticalité du jambage à l'aide du niveau. Percer des trous avec une mèche Ø1/8" en utilisant les trous du jambage comme référence.

*Place the wall jambs against the wall so that the holes are located towards the interior of the shower. Center the opening of the wall jamb on the line marked previously.*

1c. Introduire une goutte de silicone dans chaque trou percé dans le mur avant d'y insérer une cheville.

*Insert one drop of silicone in each hole bored in the wall before inserting the wall plug.*

1d. Visser un seul des jambages au mur du côté fermeture de la porte en utilisant les vis 1 3/8" (3) et les chevilles déjà installées dans le mur. Assurer la verticalité avec le niveau.

*Screw only one of the wall jambs on the wall on the side where of the door will open by using screws 1 3/8" (3). Ensure verticality with the level.*

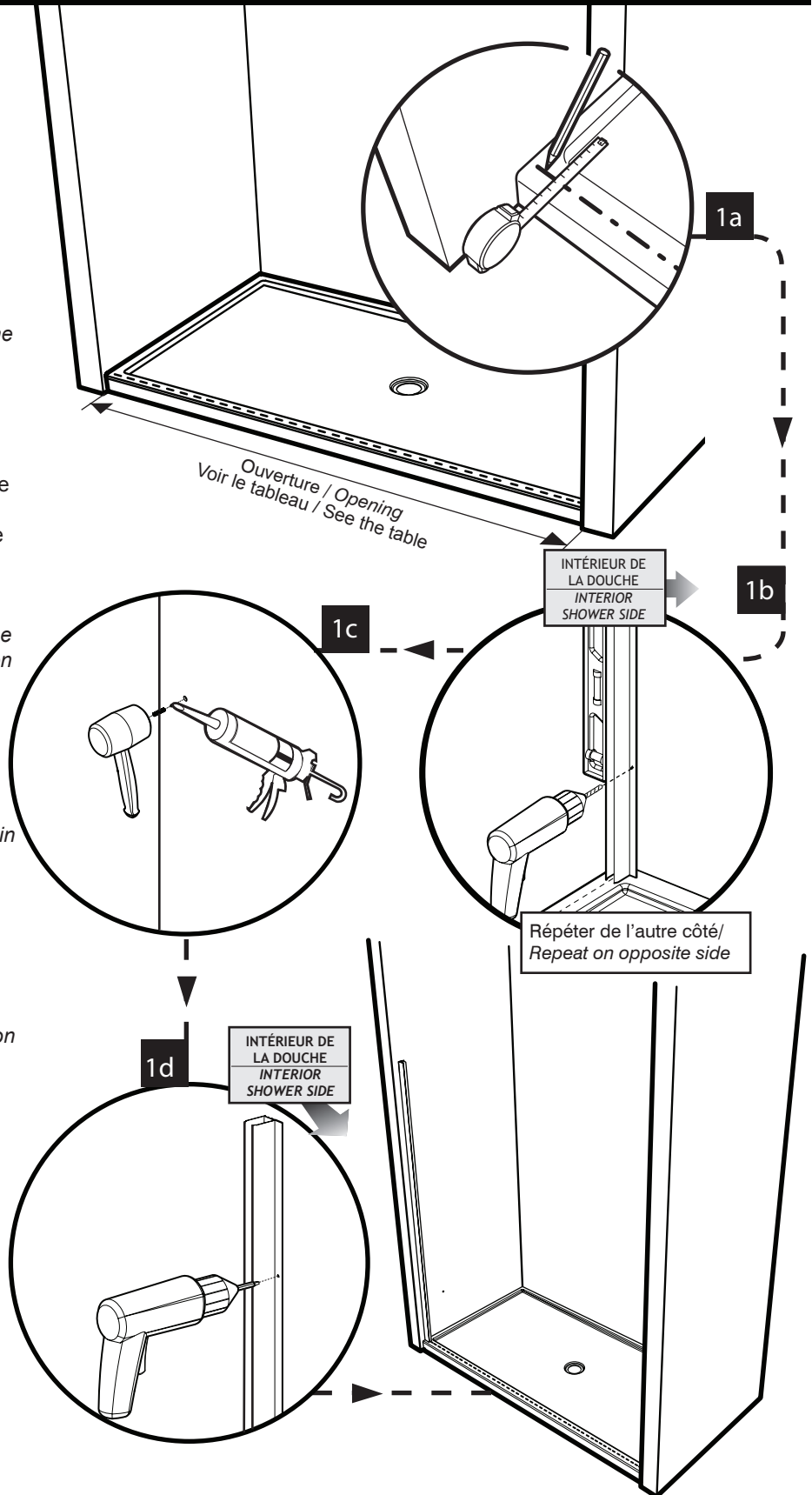



4836 / 6036 / 6042 / 6048 / 7236

**1 INSTALLATION DU PANNEAU FIXE / FIXED PANEL INSTALLATION**

**Ouverture / Opening**

MODEL	DEVANT / FRONT		CÔTÉ / SIDE	
	MIN	MAX	MIN	MAX
4836	45 5/16"	46"	33 5/16"	34"
6036	57 5/16"	58"	33 5/16"	34"
6042	57 5/16"	58"	40 1/8"	40 13/16"
6048	57 5/16"	58"	46 1/8"	46 13/16"
7236	69 1/4"	70"	33 5/16"	34"

**CETTE PROCÉDURE D'INSTALLATION S'APPLIQUE POUR D'INSTALLATION DE PANNEAUX DE RETOUR AVEC OU SANS ACCESSOIRE ADDITIONNEL TEL QUE LA BARRE À SERVIETTE.**

*THIS INSTALLATION PROCEDURE APPLIES FOR ALL RETURN PANELS INSTALLATION REGARDLESS OF QUANTITY OR ADDITIONAL FIXTURE SUCH AS TOWEL BAR.*

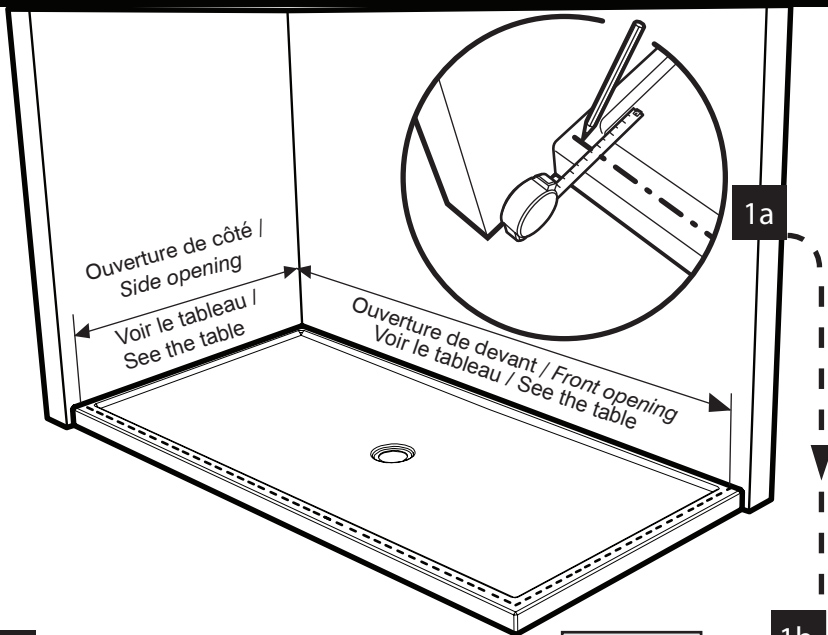

1a. Marquer le centre du seuil de la base à l'aide d'un ruban à mesurer.

*Use a measuring tape to mark the center of the threshold.*

1b. Placer les jambages au mur en centrant l'ouverture sur la ligne marquée précédemment pour que les trous soient vers l'intérieur de la douche. Assurer la verticalité du jambage à l'aide du niveau. Percer des trous avec une mèche Ø1/8" en utilisant les trous du jambage comme référence.

*Place the wall jambs against the wall so that the holes are located towards the interior of the shower. Center the opening of the wall jamb on the line marked previously.*

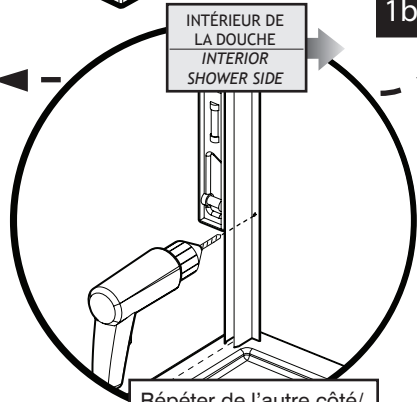
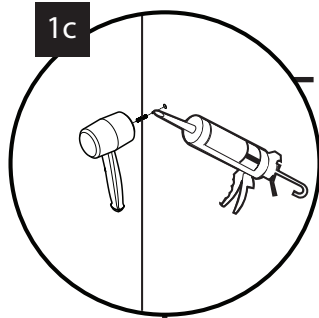

1c. Introduire une goutte de silicone dans chaque trou percé dans le mur avant d'y insérer une cheville.

*Insert one drop of silicone in each hole bored in the wall before inserting there wall plug on both side.*

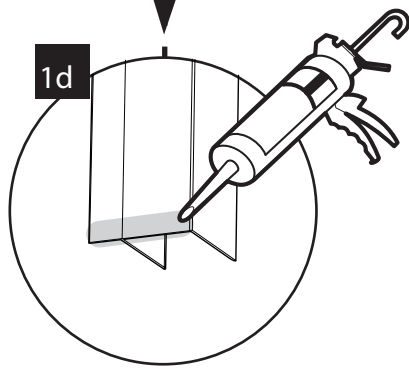

1d. Appliquer du silicone sur le bas des jambages.

*Apply silicone the bottom of each wall jamb.*

1e. Visser les deux jambages au mur en utilisant les vis 1 3/8" (3) et les chevilles déjà installées dans le mur. Assurer la verticalité avec le niveau.

*Screw the two wall jambs in the wall plugs already installed in the wall by using screws 1 3/8" (3). Ensure verticality with the level.*

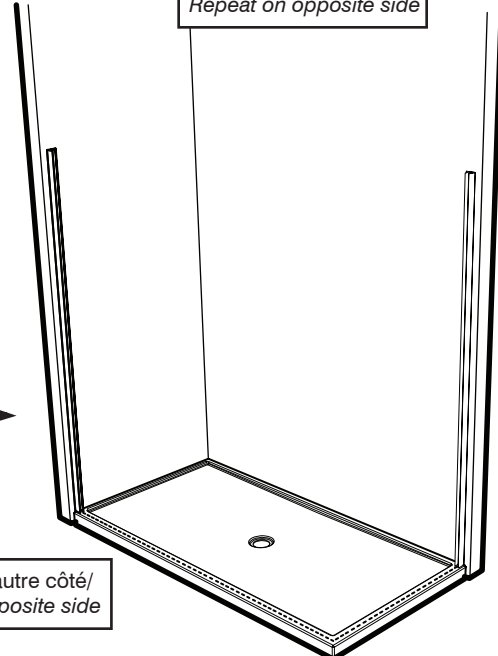
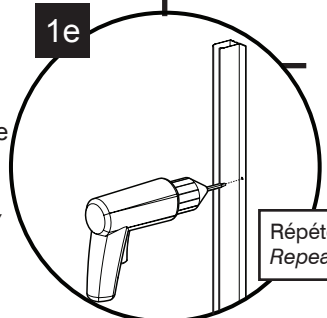

## 2 INSTALLATION DU CADRE / FRAME INSTALLATION

- 2a. Assembler le cadre de la porte avec les rails supérieur, inférieur et les extenseurs en utilisant les vis 1 1/4" (8). **Placer l'extenseur magnétique (11) du côté où la porte ferme.**

*Assemble the magnetic expander to the top rail, bottom rail and the expanders by using screws 1 1/4" (8). **Place the magnet expander (11) on the side where the door will close.***

- 2b. Insérer le jambage restant dans l'extenseur.

*Insert the second wall jamb in the expander.*

- 2c. Insérer en angle le jambage fixé au mur dans l'extenseur du cadre et centrer le cadre en étirant les jambages jusqu'au mur.

*Insert at an angle the wall jamb fixed on the wall into the expander of the frame and center the frame in the opening by stretching the wall jambs to the wall.*

- 2d. Visser le jambage au mur en utilisant les vis 1 1/4" (3) et les chevilles déjà installées dans le mur. Assurer la verticalité avec le niveau.

*Screw the second wall jamb onto the wall by using screws 1 1/4" (3). The wall plugs should already be installed in the wall. Ensure verticality with the level.*

- 2e. Assurer le niveau des cadres et serrer les extenseurs avec leur jambage ou connecteur à l'aide de pinces autobloquantes.

*Level the top rail and the bottom rail by clamping both of the magnetic expander and expander with their wall jambs by using vice grips.*

- 2f. Sécuriser les extenseurs avec les jambages ou le connecteur à l'aide des vis auto-perçante #8- 1/4" (6) et placer les capuchons sur les têtes de vis apparentes.

*Secure the magnetic expander and the expander with their wall jambs using the self drilling screws #8- 1/4" (6) and place the caps on the heads of visible screws.*

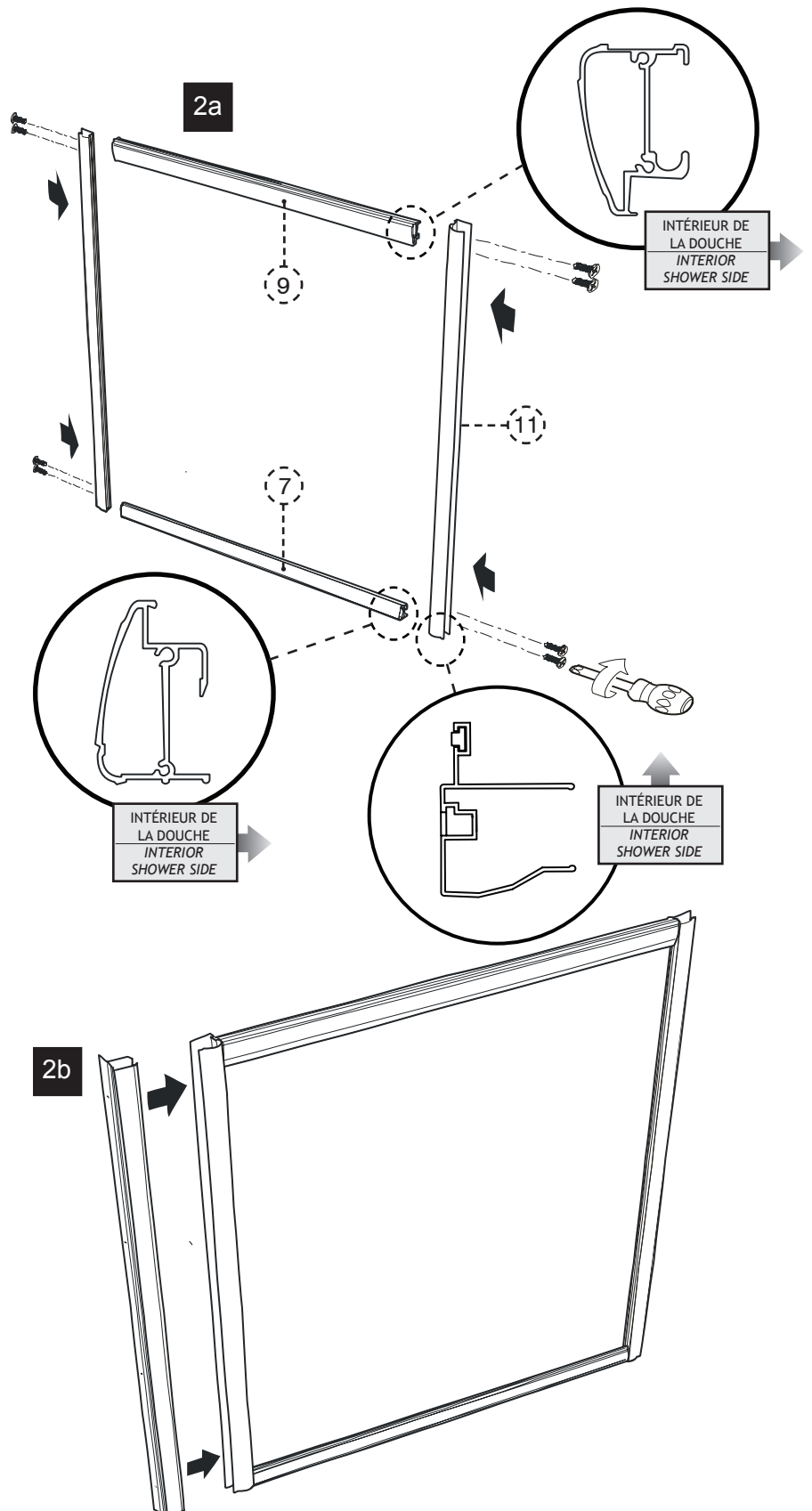

**2** INSTALLATION DU CADRE / FRAME INSTALLATION

2c

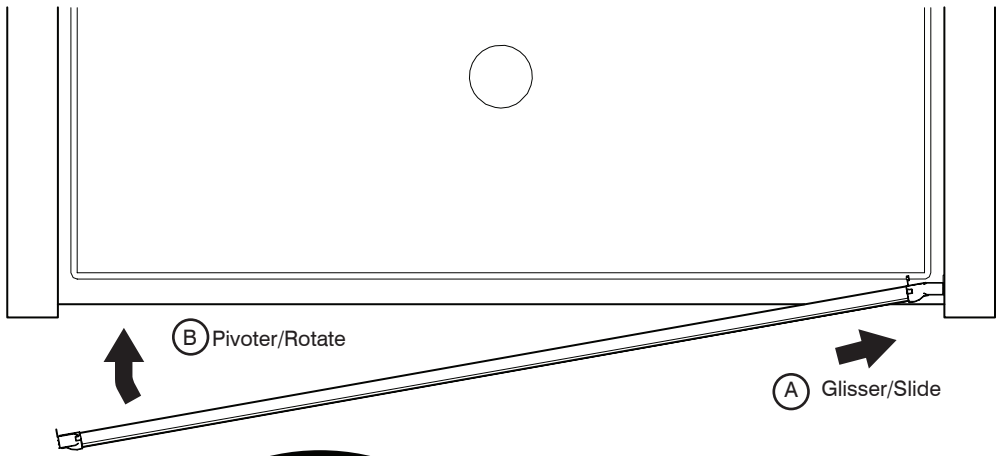

2d

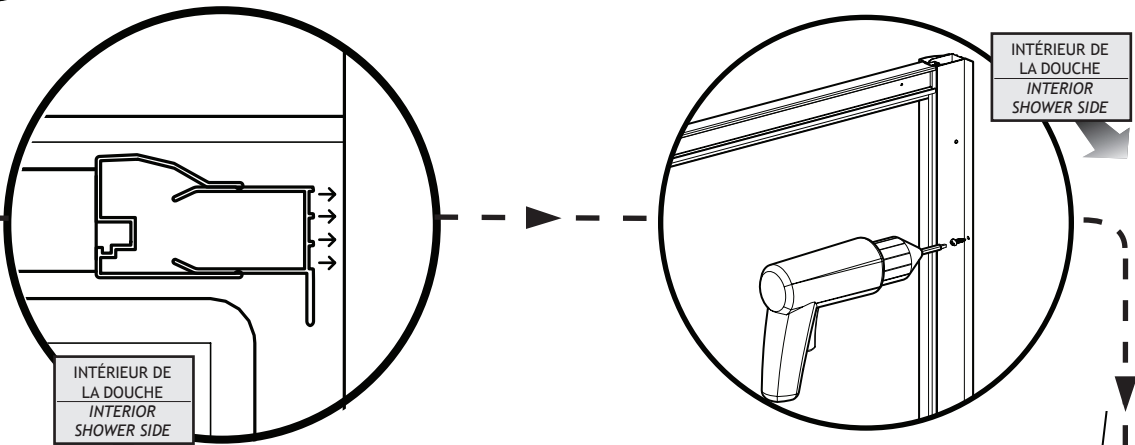

2e

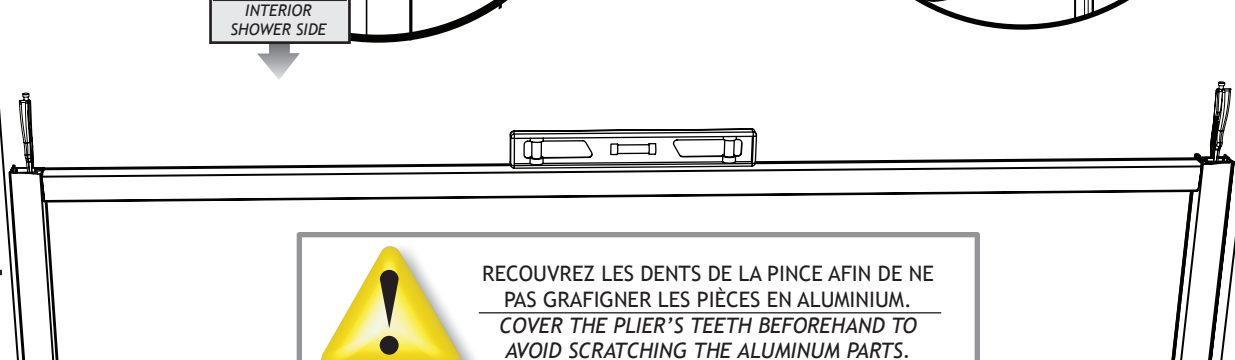

 **RECOUVREZ LES DENTS DE LA PINCE AFIN DE NE PAS GRAFIGNER LES PIÈCES EN ALUMINIUM.**  
**COVER THE PLIER'S TEETH BEFOREHAND TO AVOID SCRATCHING THE ALUMINIUM PARTS.**

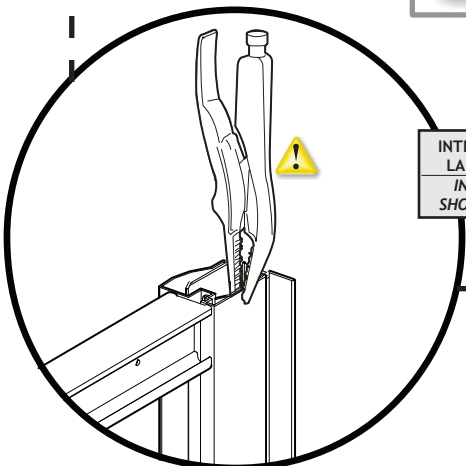

2f

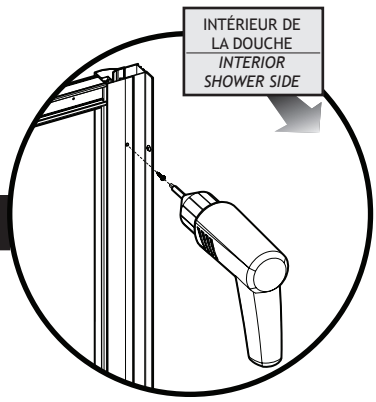

**2 INSTALLATION DU CADRE / FRAME INSTALLATION**

- 2a. Assembler le cadre de la porte avec les rails supérieur, inférieur et les extenseurs en utilisant les vis 1 1/4" (8). **Placer l'extenseur magnétique (11) du côté où la porte ferme.**

*Assemble the door frame with the magnetic expander, top rail, bottom rail and the expanders by using screws 1 1/4" (8). **Place the magnetic expander (11) on the side where the door will be opening.***

- 2b. Assembler le cadre du panneau de retour avec les rails supérieur et inférieur, le connecteur de panneau de retour et l'extenseur en utilisant les vis 1 1/4". L'extenseur du panneau de retour, sur lequel le panneau de verre est déjà installé côté texturé vers l'extérieur, a besoin de support de verre.

*Assemble the frame of the return panel with the top rail, bottom rail, connector, glass support and the expander by using screws 1 1/4". The expander for the return panel has the glass panel installed already textured side must be towards the outside. Place glass support as illustrated.*

- 2c. Insérer le cadre de la porte dans le jambage, le cadre du panneau de retour dans l'autre jambage et le connecteur de panneau de retour dans l'extenseur du coin.

*Insert the door frame into the wall jamb, and return panel frame into the other. Insert both frame into one another by using the connector of the return panel into the expander or magnetic expander depending on the opening side of the door.*

- 2d. Positionner le cadre de la porte et celui du panneau de retour au centre du seuil de la base en utilisant le marquage initial.

*Position the door frame and the return panel onto the center of the threshold of the base by using initial marking.*

- 2e. Assurer le niveau des cadres et serrer les extenseurs avec leur jambage ou connecteur à l'aide de pinces autobloquantes.

*To level the frames, clamp using locking pliers the expanders with their wall jambs and clamp the connector to the expander as illustrated.*

- 2f. Sécuriser les extenseurs avec les jambages ou le connecteur à l'aide des vis auto-perçante #8-1/4" (6) et placer les capuchons sur les têtes de vis apparentes.

*Secure the expanders with the wall jambs and the connector to the expander by using the self drilling screws #8- 1/4" (6) and place the caps on the heads of an visible screws.*

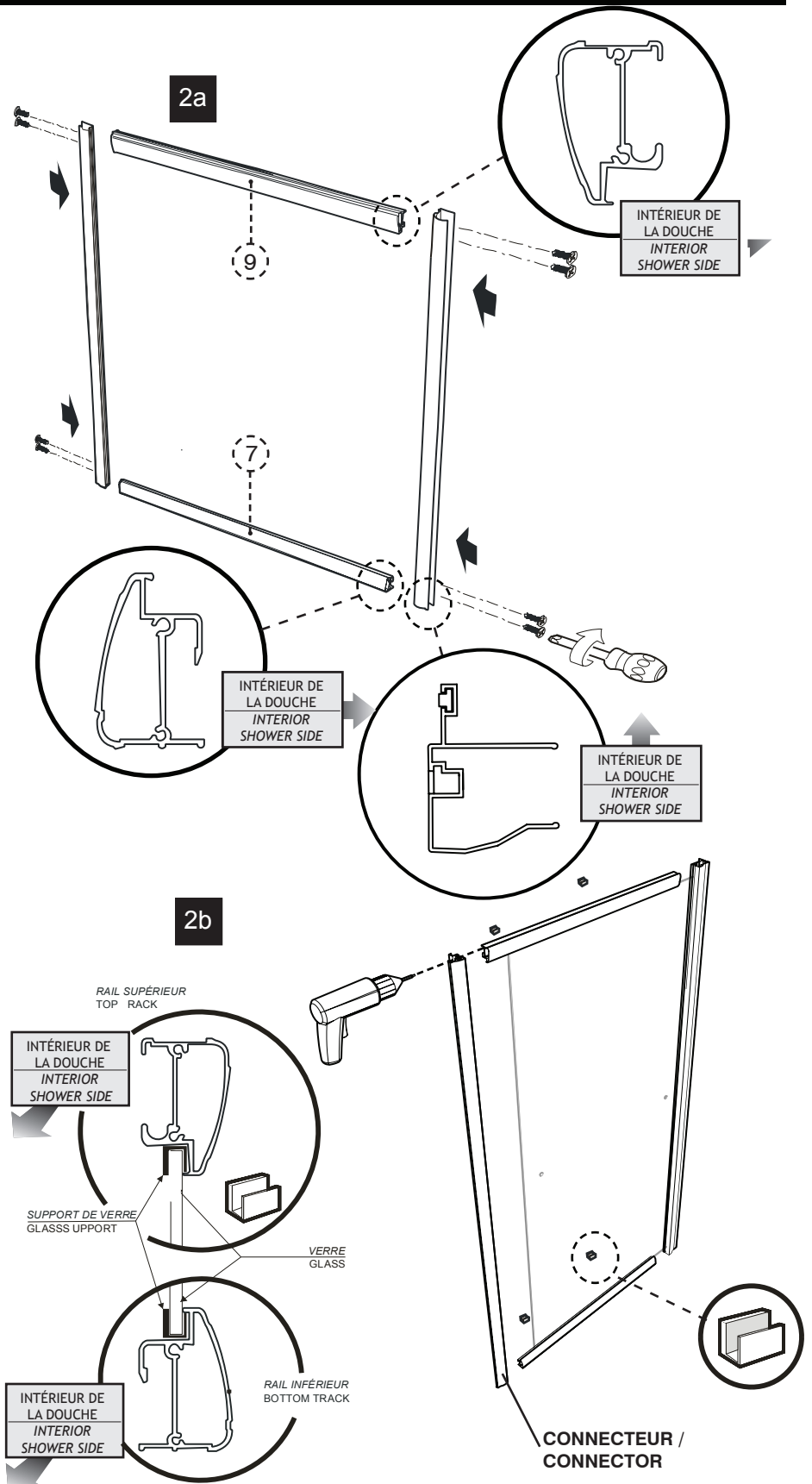

4836 / 6036 / 6042 / 6048 / 7236

2 INSTALLATION DU CADRE / FRAME INSTALLATION

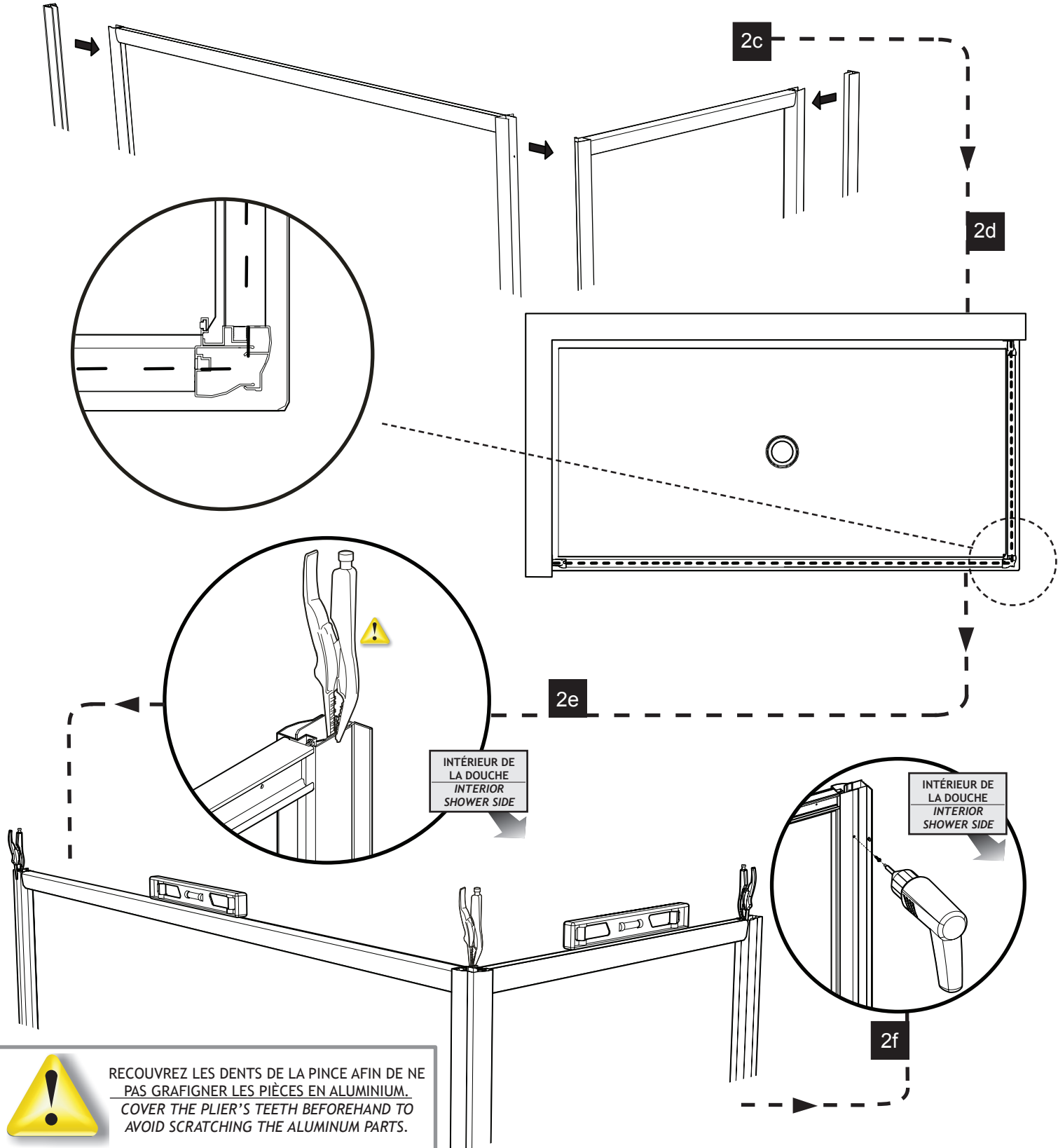

 **RECOUVREZ LES DENTS DE LA PINCE AFIN DE NE PAS GRAFIGNER LES PIÈCES EN ALUMINIUM. COVER THE PLIER'S TEETH BEFOREHAND TO AVOID SCRATCHING THE ALUMINUM PARTS.**

**3** INSTALLATION DES PIÈCES DE FINITIONS / FINISHING PARTS INSTALLATION

3a. Placer les couvercles sur les extenseurs.

*Place the expander caps on the expanders.*

3b. Visser les butées dans les rails supérieur et inférieur. La butée A est placée sur le rail supérieur près de l'extenseur magnétique. La butée B est placée sur le rail inférieur près de l'extenseur.

*Screw bumper A to the top rail near the magnetic expander. Bumper B is located on the bottom rail opposite of the opening of the door.*

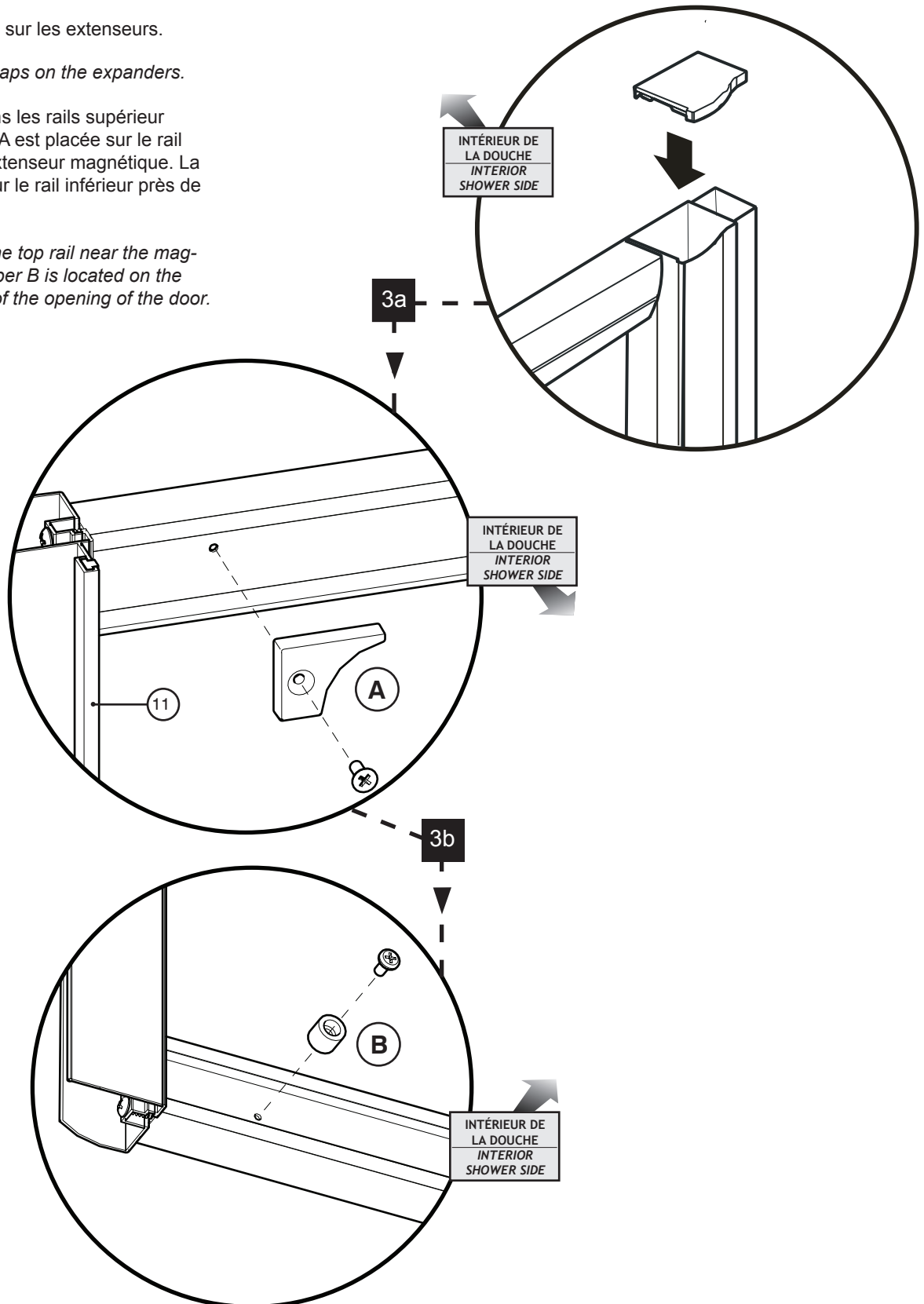

**4** INSTALLATION DU PANNEAU FIXE / FIX PANEL INSTALLATION

4a. Installer et visser les supports de verre en-haut et en bas du panneau fixe en poussant le panneau de verre au fond de l'extenseur. Placer le côté texturé à l'extérieur de la douche.

*Install the glass support on top and bottom of the fix panel. Place the fix panel on the guide and screw the supports onto the top and bottom rail. The textured side of the glass must be placed towards the outside the shower.*

4b. Installer à l'aide d'un maillet le joint latéral côté jambage et le joint latéral sur le panneau fixe.

*Use a mallet to install the gasket wall jamb side between the expander and the glass panel and the side gasket onto the fixed panel.*

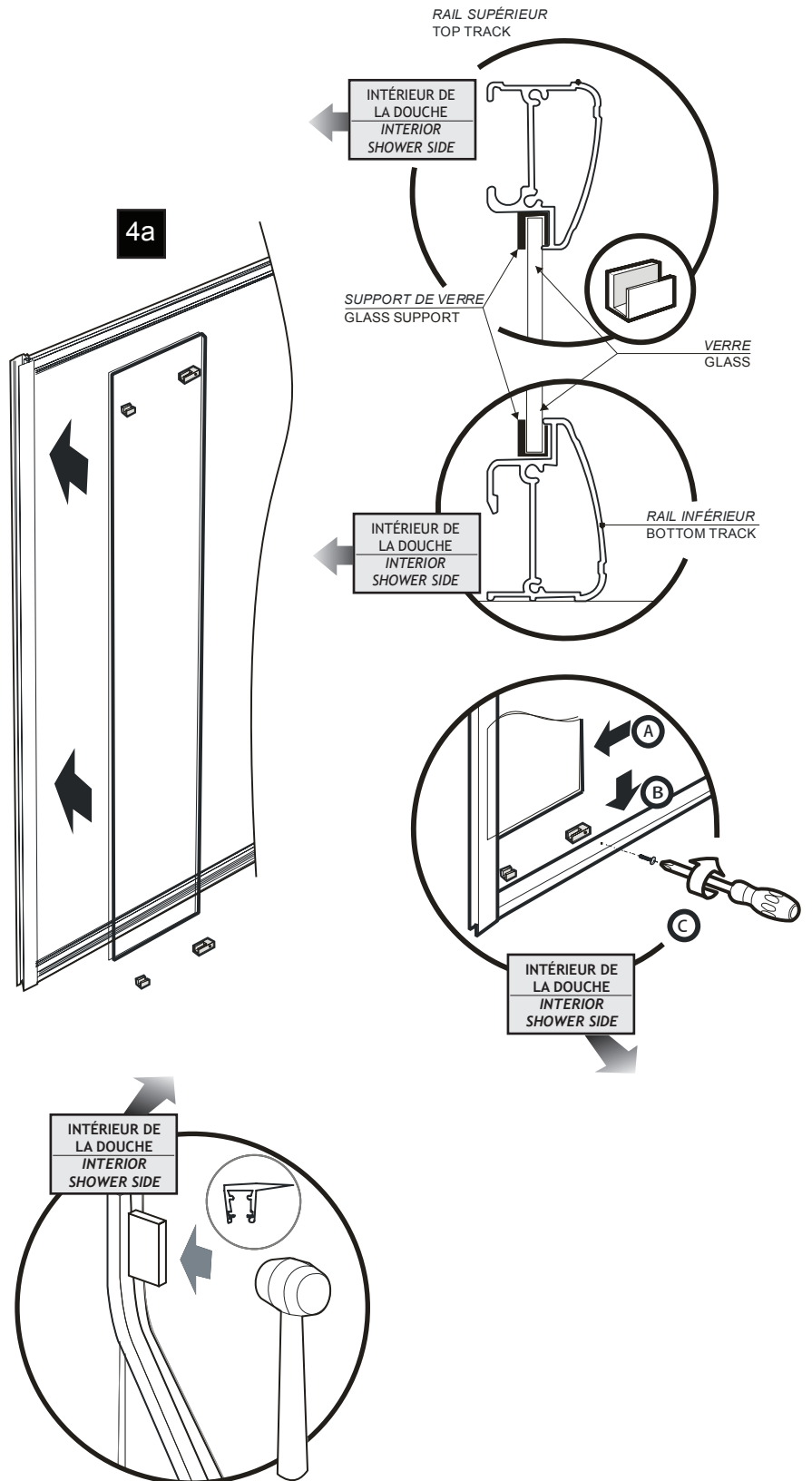

\*Applicable pour/for Point de Paris

**5 INSTALLATION DU PANNEAU DE PORTE / DOOR PANEL INSTALLATION**

5a. Installer à l'aide d'un maillet le joint magnétique latéral et le joint latéral sur le panneau de porte. Placer le côté texturé à l'extérieur de la douche.

*Use a mallet to install the magnet gasket and the side gasket on the door panel. Ensure the textured side of the glass panel is located towards the outside the shower.*

5b. Installer les roulettes sur le panneau de porte de façon à ce que les roulettes pointent vers l'extérieur de la douche. Le trou de la poignée doit toujours être du côté fermeture de la porte.

*Install the rollers on the door panel so that the rollers point towards the outside of the shower. The hole of the handle must always be on the opening side of the door.*

5c. Installer les guides du bas sur le panneau de porte en plaçant les crochets vers l'extérieur de la douche. Placer les cales sur les crochets des guides du bas.

*Install the bottom sliders on the door panel while placing the hooks towards the outside of the shower. Place the bottom slider shims on the hooks.*

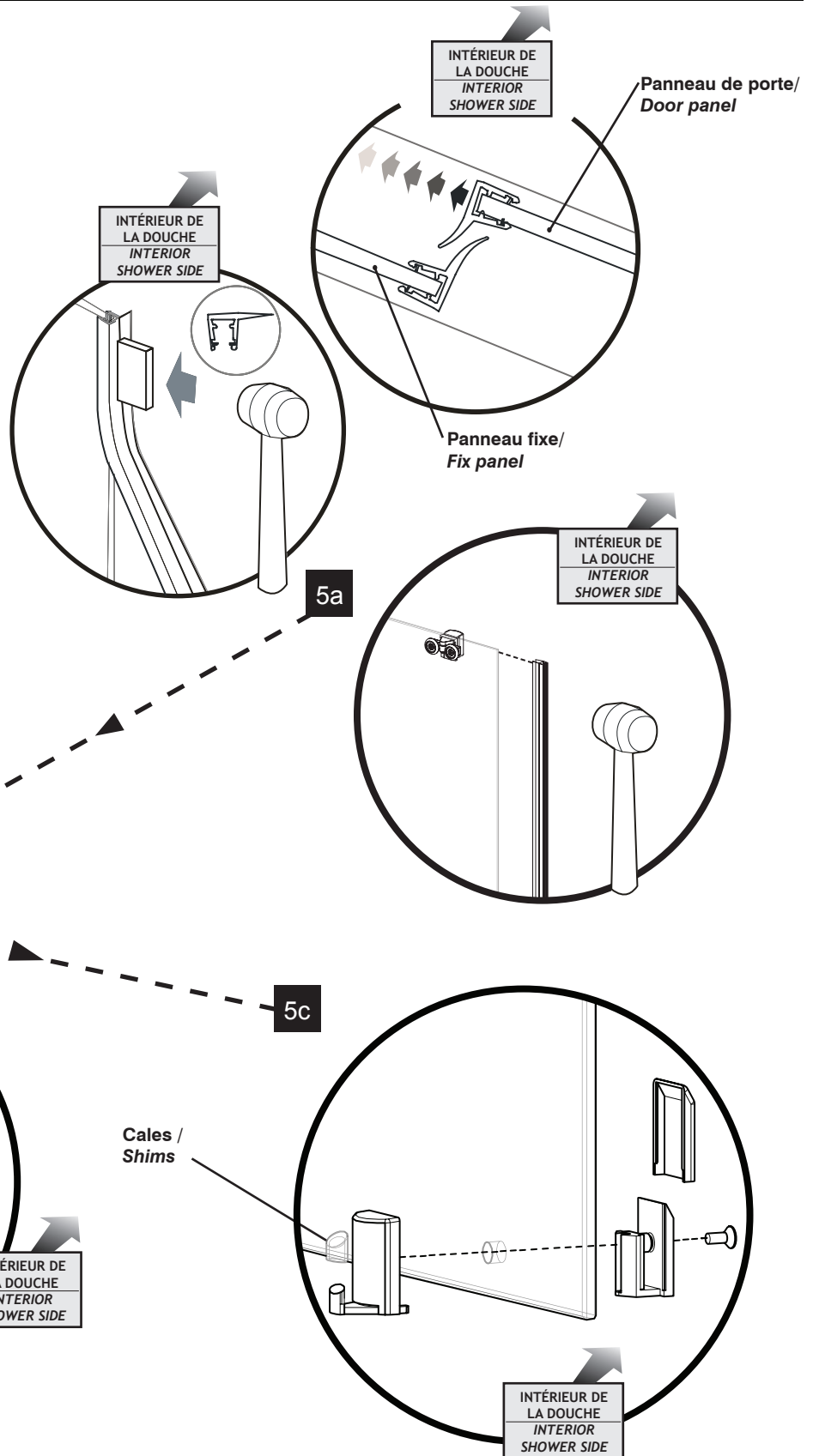



48 / 60 / 72 / 4836 / 6036 / 6042 / 6048 / 7236

**5 INSTALLATION DU PANNEAU DE PORTE / DOOR PANEL INSTALLATION**

- 5d. Placer les roulettes du panneau de porte sur le rail supérieur et enfoncer les guides du bas pour les engager dans le rail inférieur.

*Place the rollers of the door panel on the top rail and push on the bottom sliders to engage them in to the bottom rail.*

- 5e. Dévisser légèrement les vis des roulettes du panneau de porte et revisser en assurant la verticalité du panneau de verre à l'aide d'un niveau.

*Slightly unscrew the screws of the rollers of the door panel and screw it back by ensuring verticality with the level.*

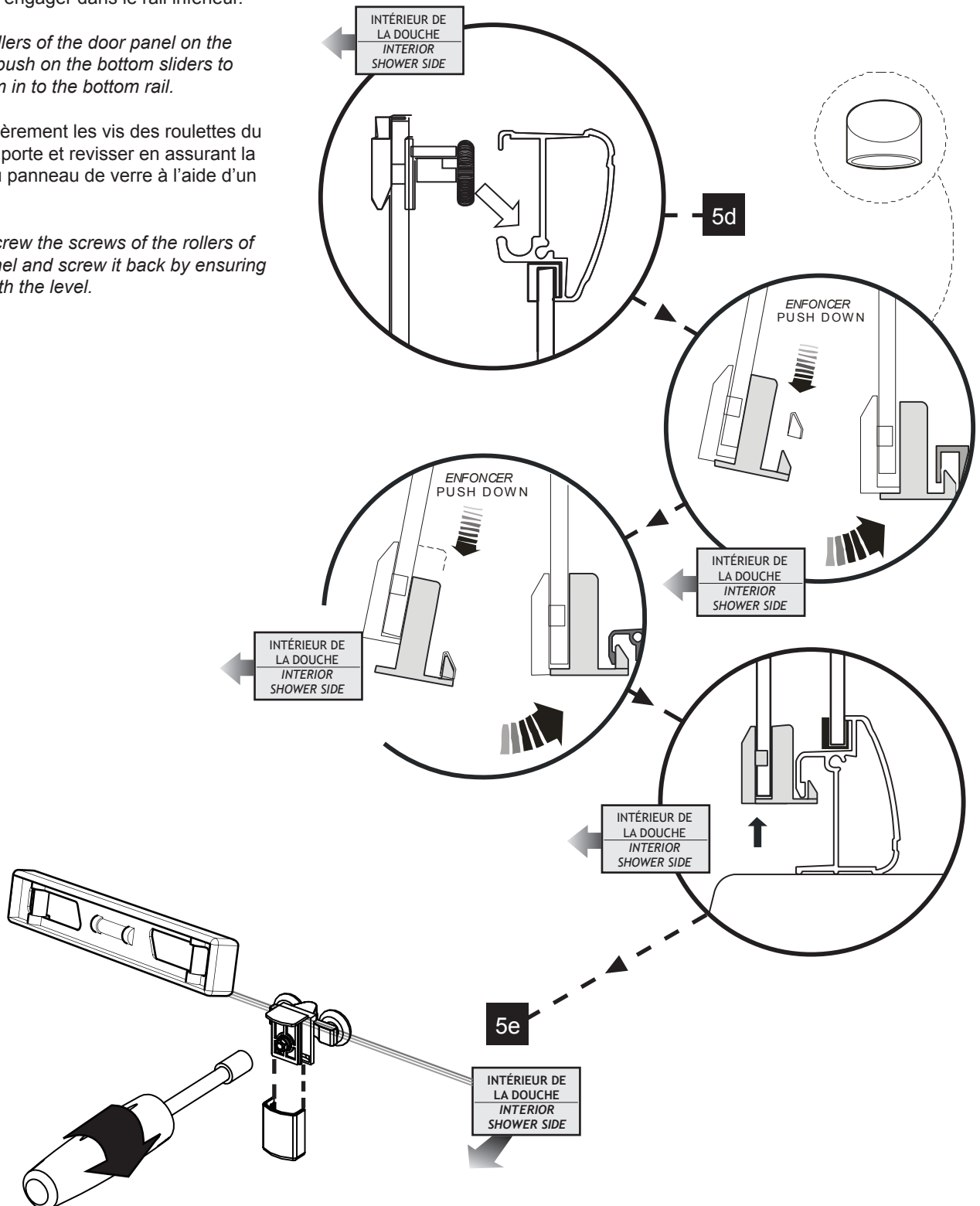

48 / 60 / 72 / 4836 / 6036 / 6042 / 6048 / 7236

**6** INSTALLATION DES ACCESSOIRES / ACCESSORIES INSTALLATION

6b. Installer la poignée sur la porte.

*Install the knob to the door assembly.*

6a. Installer la barre à serviette si applicable.

*Install the towel bar if applicable.*

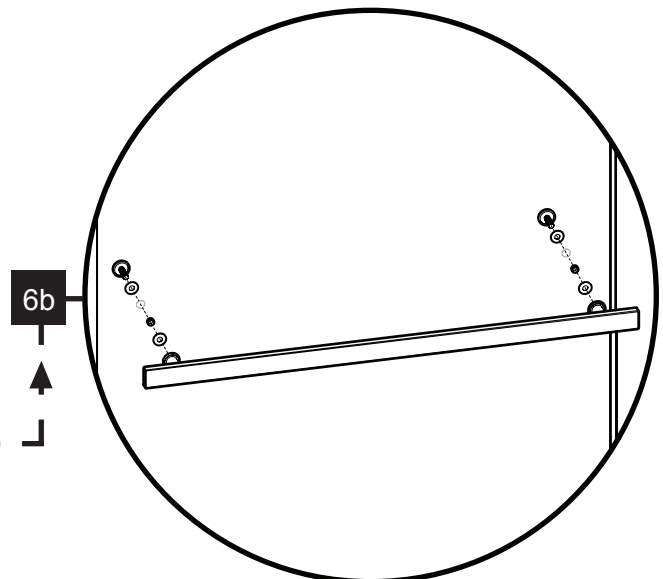
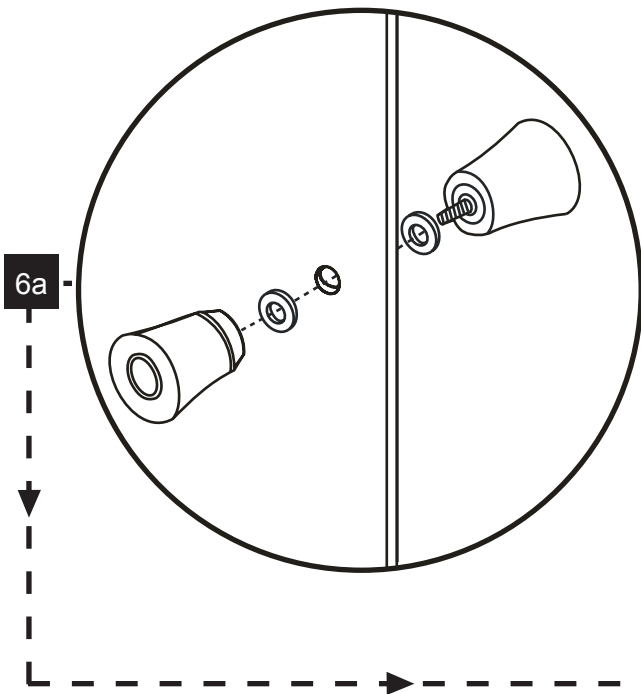
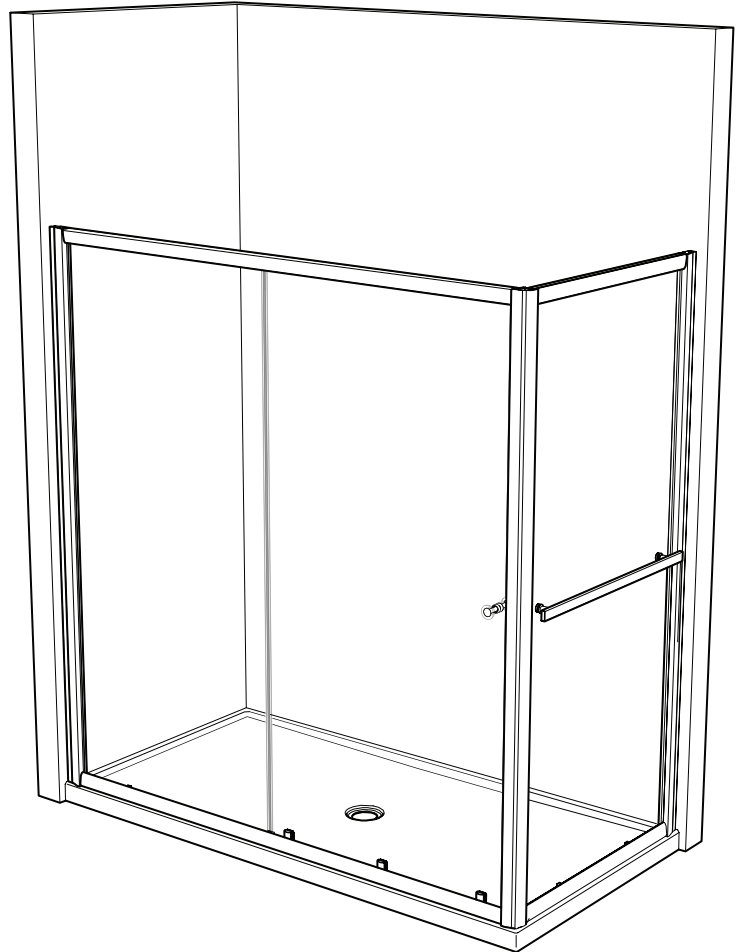

48 / 60 / 72 / 4836 / 6036 / 6042 / 6048 / 7236

**7 CALFEUTRAGE / SEALING**

- 7a. Calfeutrer l'extérieur du cadre entre le mur et le jambage, le long des rails inférieurs, en bas du panneau fixe et en bas du panneau de retour si applicable.

*Silicone the outside of the frame between the wall and the wall jamb, along the bottom rail, below of the fix panel and at the bottom of the return panel if applicable.*

- 7b. Attendre 24 heures avant de faire fonctionner la douche pour laisser le silicone séché.

*Wait 24 hours before using the shower to dry the silicon.*

