

**US** Installation and operating instructions

**FR** Instructions de montage et mode d'emploi

**KEUCO**

KEUCO GmbH & Co. KG  
Oesestraße 36  
D-58675 Hemer  
Phone: +49 2372 90 4-0  
Fax: +49 2372 90 42 36  
info@keuco.de  
www.keuco.de

**KEUCO LP**  
384-A Clinton Street  
Costa Mesa, CA 92626  
Phone: +1 714 708 2937  
Fax: +1 714 617 8902  
office-usa@keuco.com  
www.keuco.com

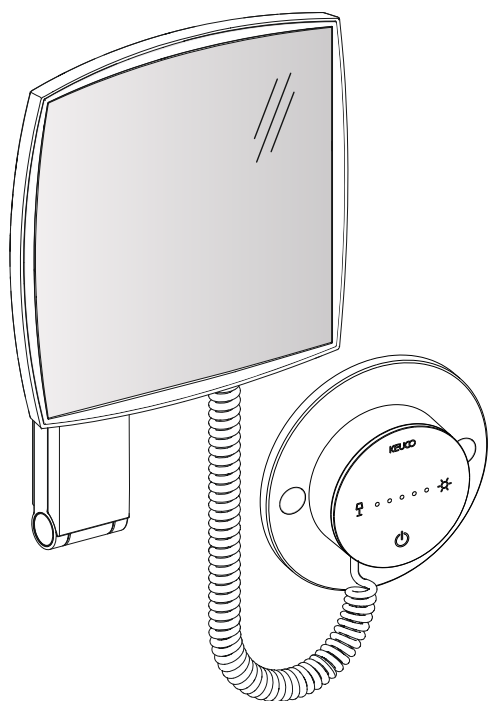
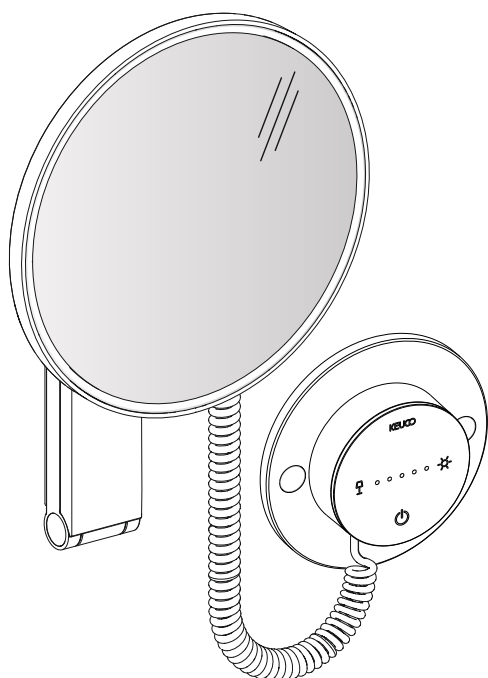

**17612 01 9050**

**17613 01 9050**

Cosmetic mirror with in-wall mains adapter

Miroir grossissant avec alimentation encastrée

**\*IMPORTANT SAFETY INSTRUCTIONS**

**\*WARNING** ---- This product must be installed by a qualified installer, in accordance with local code and regulations and according to the instructions in the enclosed installation manual.

Correct installation reduces the risk of fire, electric shock, burns and injury.

The product is designed for wall mount only.

1. Always disconnect the power before servicing.
2. Only use this appliance for the purpose specified in the instructions.
3. Do not use this appliance if it does not work properly or if it has been dropped or damaged. Return the appliance to a service center for inspection and repair.
4. Only assemble in dry locations.
5. Do not place anything on top of mirror.

**\*IMPORTANTES CONSIGNES DE SECURITE**

**\*ATTENTION** ---- Ce produit doit être installé par une personne qualifiée selon les règlements et prescriptions locales et conformément aux instructions de montage jointes. Une installation correcte réduit le risque d'incendie, d'électrocution ainsi que de brûlures et de blessures. Ce produit est uniquement conçu pour un montage mural.

1. Avant d'effectuer la maintenance, veillez à toujours couper le courant.
2. Utilisez cet appareil uniquement dans le but prévu conformément aux instructions de ce mode d'emploi.
3. Ne pas utiliser s'il ne fonctionne pas correctement, ni après une chute ou s'il a été endommagé. Expédiez alors l'appareil vers un service après-vente afin qu'il soit contrôlé et réparé.
4. A monter dans les pièces sèches uniquement.
5. Ne placez aucun objet sur le miroir.

72822\_007  
11.2015

## US Important information – please read!

### Key to symbols



Warning - risk of electric shock



Warning - risk of water damage



Warning - risk of fire danger



Note, tip or reference



Correct installation



Incorrect installation



On/Off switch



Electric light



Sun (daylight white)



Floor lamp (warm white)

### General information

- The function, safety and integrity of the product are only guaranteed if the instructions given in this manual are adhered to. Non-observance of the safety instructions could lead to bodily injury and damage to property. The manufacturer is not liable for damage resulting from non-observance of the instructions.
- To avoid installation errors and damage to the product, it is essential that the installation instructions are followed carefully.
- Besides the information given in this manual, please follow relevant general safety and accident prevention regulations.
- This product left our factory in a condition complying with all the requirements of technical safety.
- The product must be connected to the power supply only with the in-wall mains adapter supplied by the manufacturer with this product.
- Before commencing any wiring, check that the cables are at zero voltage. Measures must be taken to ensure that the cables remain dead for the duration of the work (e.g. prevent the power supply from being switched back on).

- The attached documents shall be handed to the user after installation and functional test.
- Due to its long service life, replacement of the lamp is not provided for.
- Faulty cords may only be replaced by the manufacturer.
- Before carrying out any drilling work, ensure that no plumbing or wiring is routed behind the place where you intend to drill.
- If the mirror is exposed to direct sunlight, there is a risk of fire occurring due to the mirror focusing the sunlight in the same way as a magnifying glass. When installing the mirror, choose a position and angle which do not allow direct sunlight to fall on the mirror.
- All dimensions are given in inch (“).
- Technical changes may be made by the manufacturer at any time.



Please refer to the attached care and the warranty card for information on warranty and care.

### Technical data

Magnification:	5 x
Supply voltage:	115-230 V AC, 50-60 Hz
Standby power:	< 0.5 Watt
Lamp:	LED, maintenance-free
- Type round (17612 01 9050)	1 x 4.5 Watt
- Type square (17613 01 9050)	1 x 7 Watt

### Operation

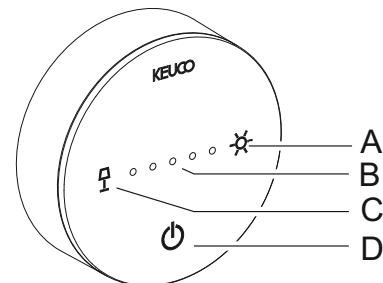

- A – key to increase the color temperature
- B – display of set color temperature
- C – key to reduce the color temperature
- D – On / Off key

#### Light color adjustable:

LED display of color mix state, show with 5 settings.

- From 2,700 Kelvin (warm white), symbol: floor lamp.
- To 6,500 Kelvin (daylight white), symbol: sun.
- Light color adjustable:  
Color change (brief key touch) or continuously variable (longer key touch)
- LED display of color mix state.
- With first installation and after power failure:  
Color temperature 6,500 K.
- After switching On / Off:  
Color temperature setting is stored.

## FR Informations importantes, à lire impérativement !

### Explication des symboles

 Mise en garde contre les risques d'électrocution

 Mise en garde contre les risques liés à l'eau

 Mise en garde contre danger d'incendie

 Remarque, conseil ou référence

 Montage correct

 Montage incorrect

 Interrupteur Marche/Arrêt

 Lumière électrique

 Soleil (blanc lumière du jour)

 Lampe sur pied (blanc chaud)

### Remarques générales

- Une garantie concernant la sécurité, la fonctionnalité et l'intégrité du produit peut uniquement être assurée si les consignes contenues dans cette notice d'utilisation sont respectées. Un non-respect de ces instructions peut entraîner des blessures corporelles ainsi que des dommages matériels. Le fabricant décline toute responsabilité pour les dommages dus à non-respect de ces consignes.
- Afin d'éviter toute erreur de montage et tout endommagement du produit, il est nécessaire de procéder au montage en tenant compte des instructions de cette notice.
- En plus des instructions de cette notice d'utilisation, il est nécessaire de respecter les règles générales en vigueur sur la sécurité et la prévention des accidents.
- Le produit a quitté l'usine dans un état irréprochable en matière de sécurité.
- Veuillez ne brancher le produit qu'avec l'alimentation encastrée fournie par le fabricant.
- Avant de commencer les travaux de câblage, veuillez-vous assurer que les câbles sont hors tension. Lors du câblage, veuillez vous assurer que les câbles restent hors tension (par ex. empêcher toute réactivation)
- Les documents joints doivent être remis à l'utilisateur après le montage et le contrôle du fonctionnement.

- En raison sa longévité, il n'est prévu aucun échange des moyens d'éclairage.
- Seul le fabricant est habilité à remplacer les câbles de raccordement défectueux.
- Avant les travaux de perçage, veuillez vous assurer qu'il n'y a aucune conduite d'eau ni aucun câble électrique derrière l'emplacement de perçage prévu.
- Les rayons du soleil peuvent entraîner un risque d'incendie sous l'effet de loupe. Il est important de choisir une position pour le placement et l'orientation du miroir qui empêche toute exposition au soleil.
- Toutes les indications de mesure sont en inch (").
- Sous réserves de modifications techniques.

 Les instructions relatives à la garantie et à l'entretien sont fournies dans le livret de garantie et d'entretien joint

### Caractéristiques techniques

Agrandissement :	x 5
Tension d'alimentation :	115-230 V AC, 50-60 Hz
Consommation en veille :	< 0,5 watt
Moyens d'éclairage :	LED, sans entretien
- Modèle rond (17612 01 9050)	1 x 4,5 watts
- Modèle carré (17613 01 9050)	1 x 7 watts

### Utilisation

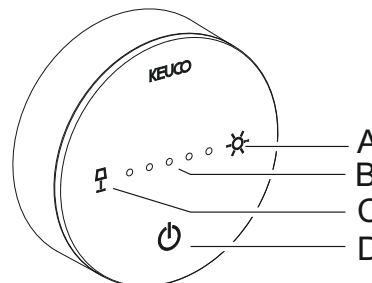

- A - Touche pour augmenter la température de couleur
- B - Affichage de la température de couleur paramétrée
- C - Touche pour diminuer la température de couleur
- D - Touche Marche/Arrêt

#### Couleur de la lumière réglable :

- De 2.700 Kelvin (blanc chaud), symbole lampe sur pied.
- Jusqu'à 6.500 Kelvin (blanc lumière du jour), symbole soleil.
- Couleur de la lumière réglable :  
Changement de la couleur (bref appui sur la touche) ou en continu (appui plus long sur la touche)
- Affichage du niveau du mélange de couleurs avec des LED.
- Lors de la première installation et après une coupure de courant : Température de couleur 6500 K.
- Après l'activation / la désactivation : la température de couleur paramétrée reste enregistrée.

1

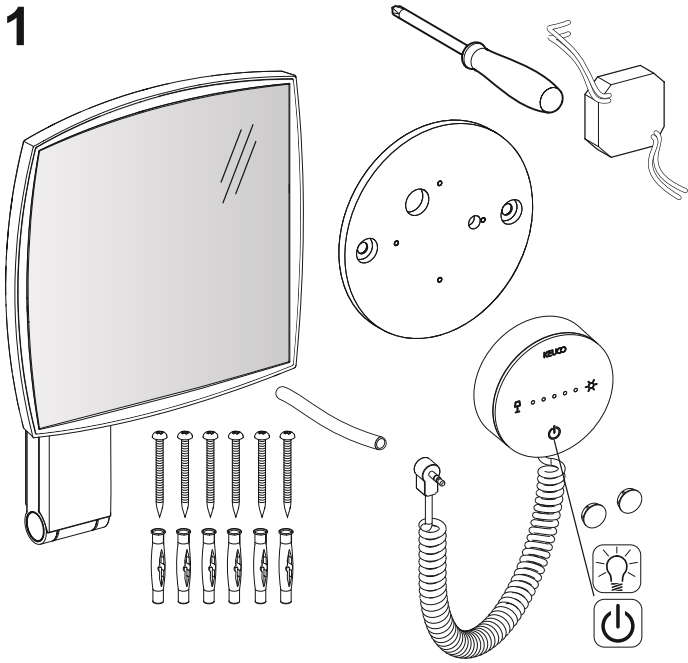

2

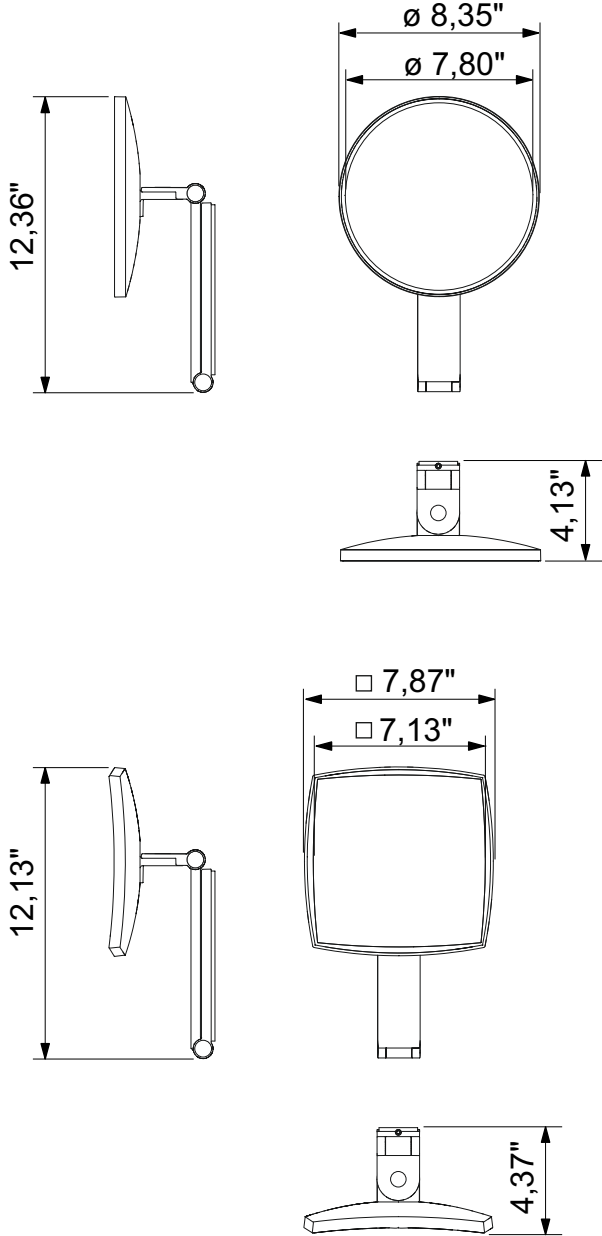

3

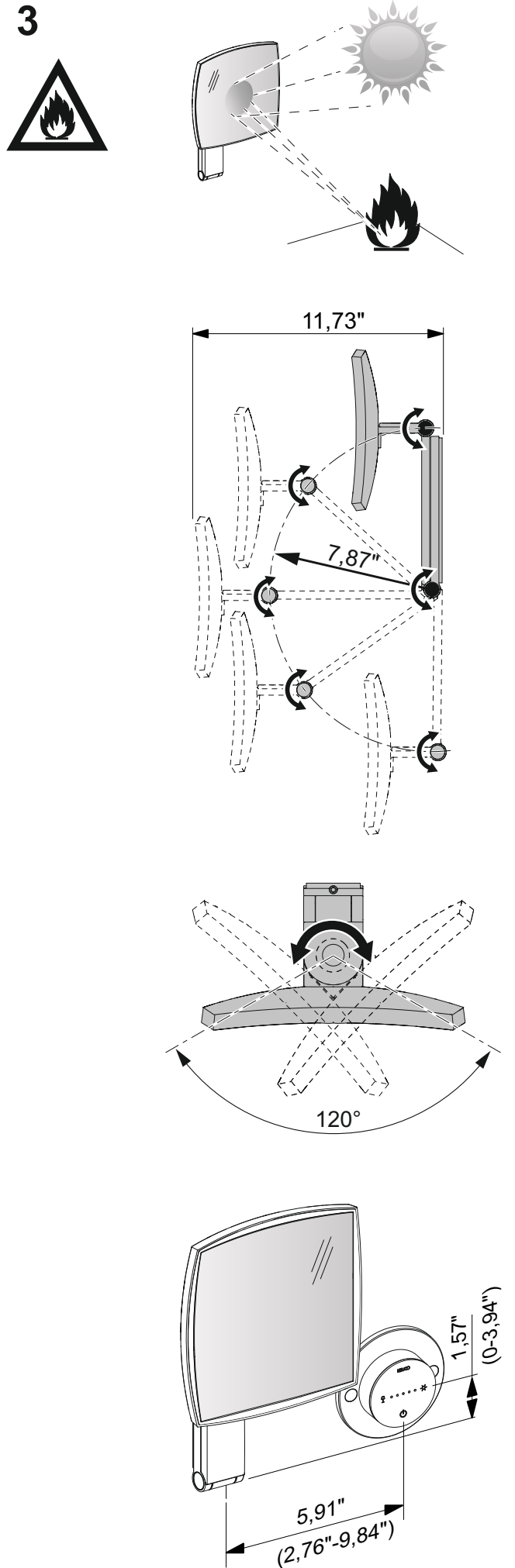

4

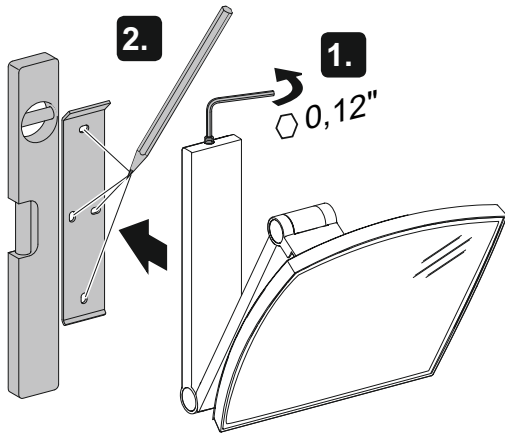

5

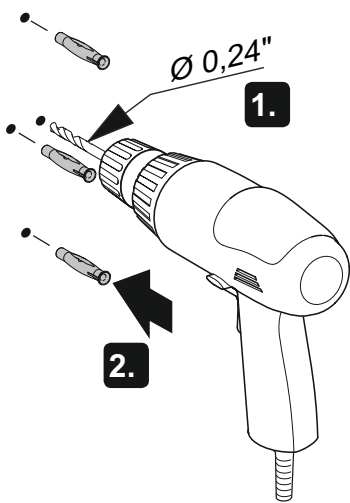
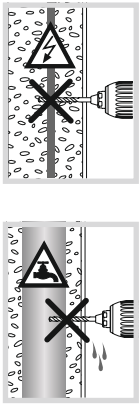

6

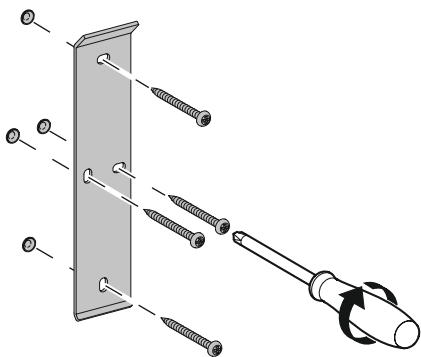

7

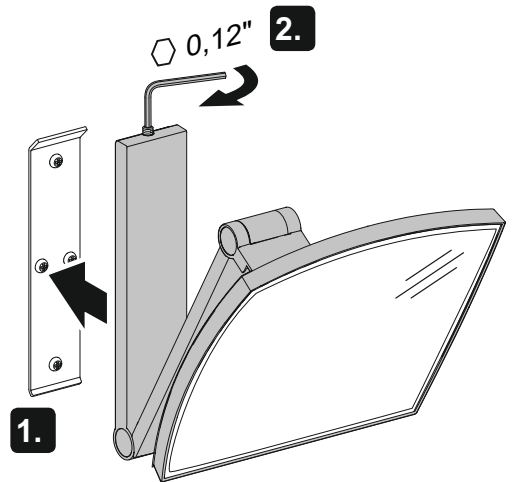

8

Brown (hot) wire  
Blue (neutral) wire

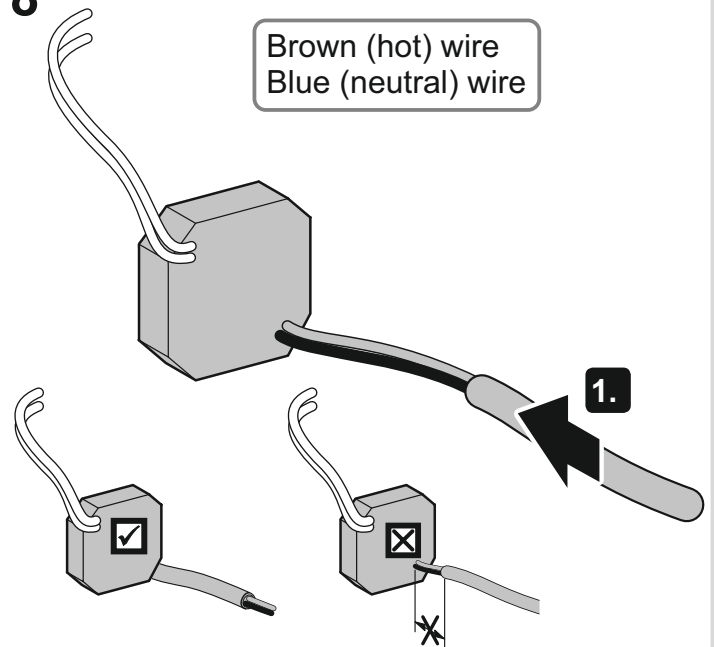

9

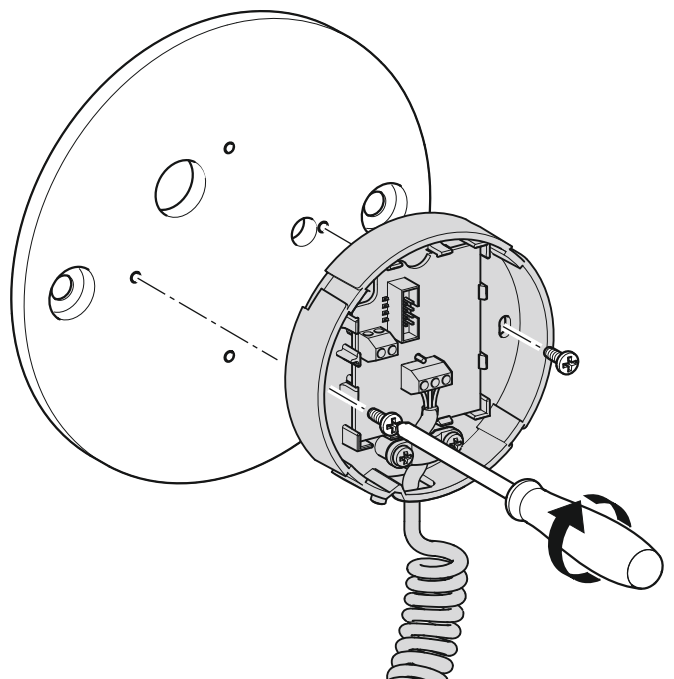

10

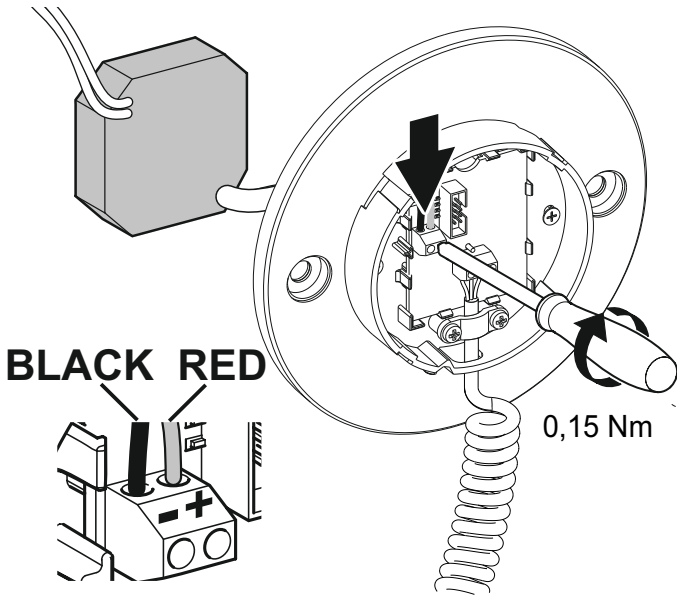

11

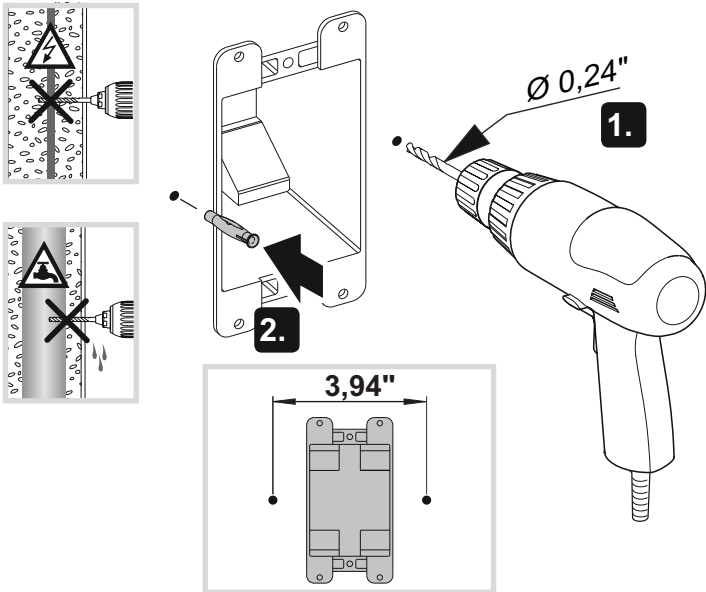

12

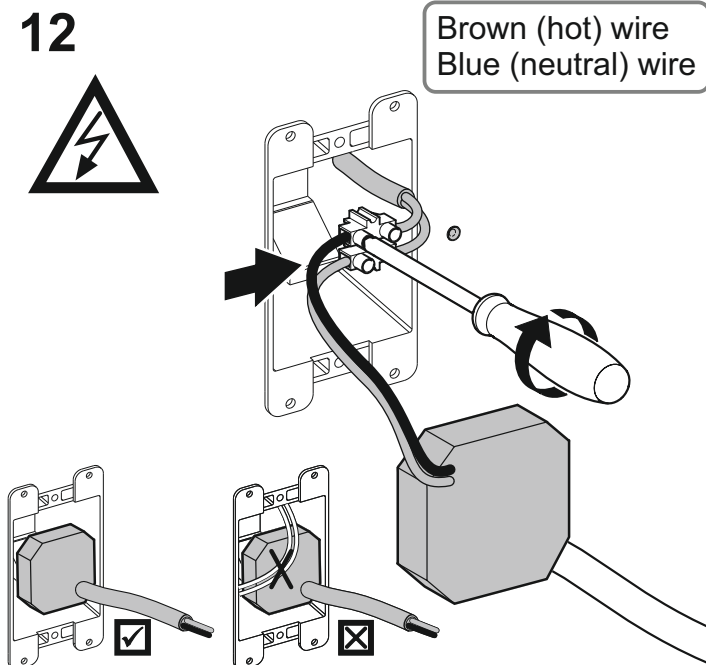

13

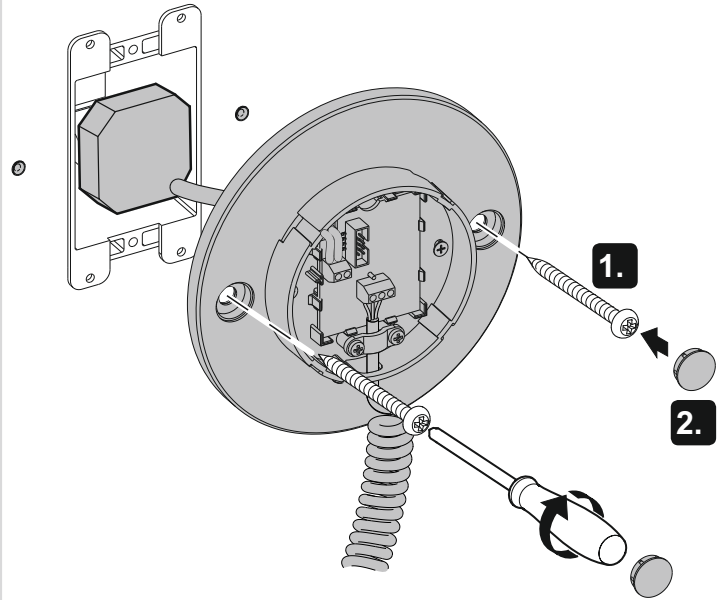

14

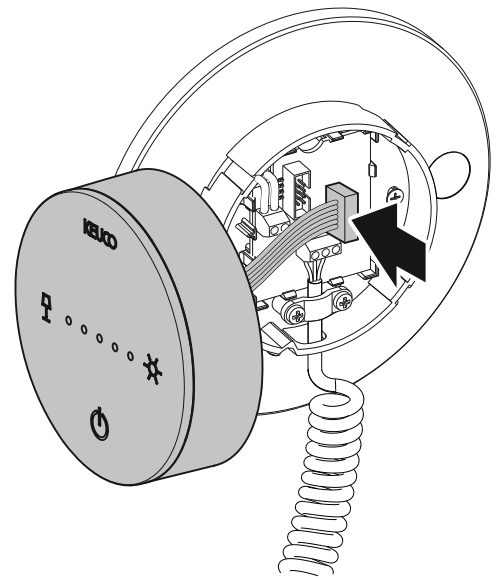

15

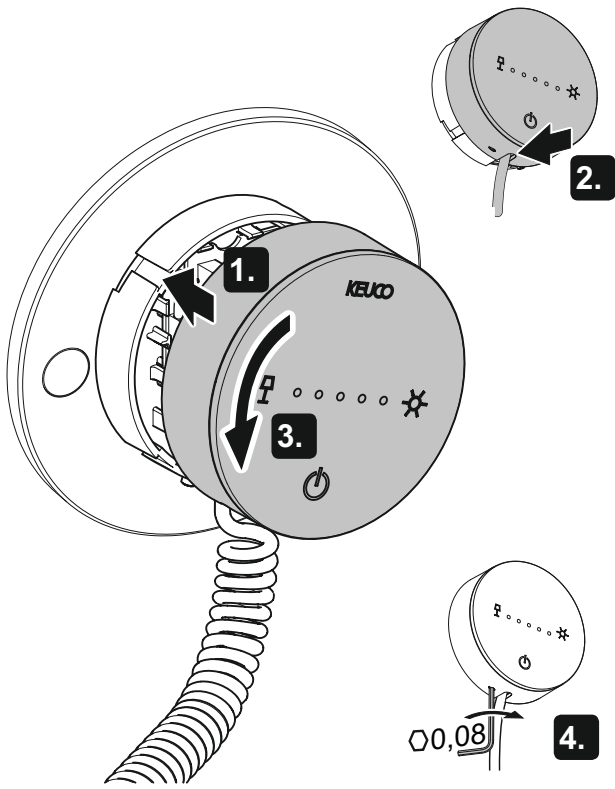

16

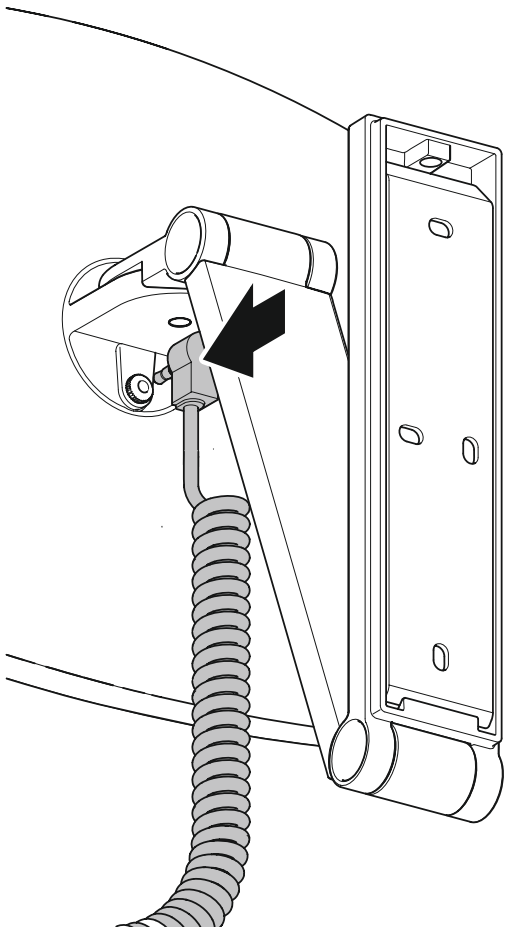



i-Look\_move

17612 019050

17613 019050

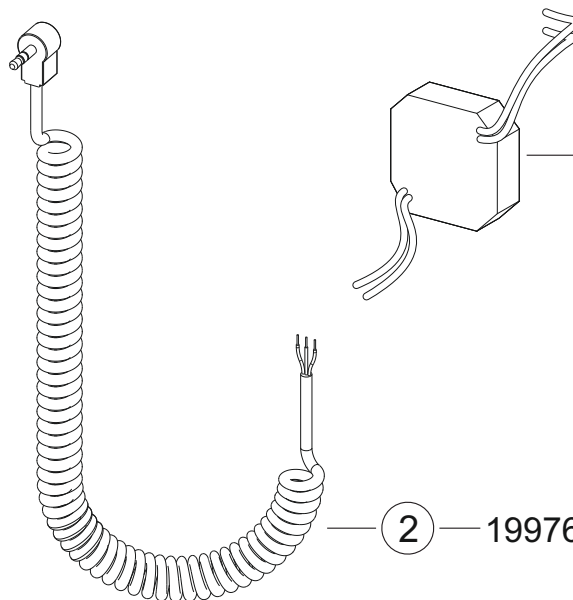
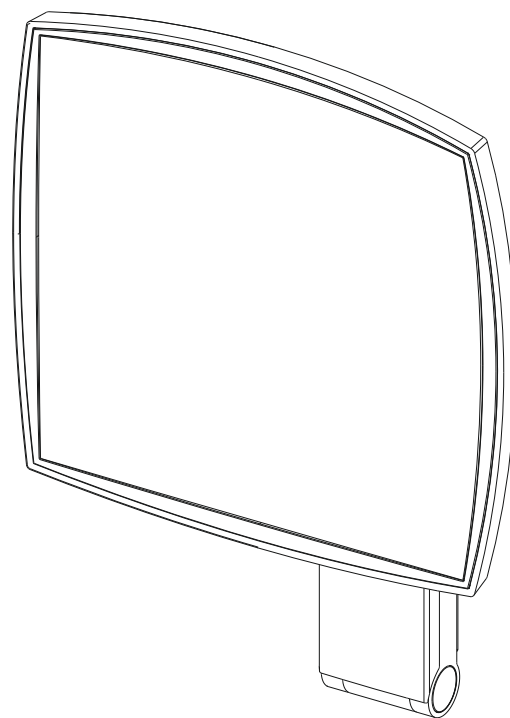
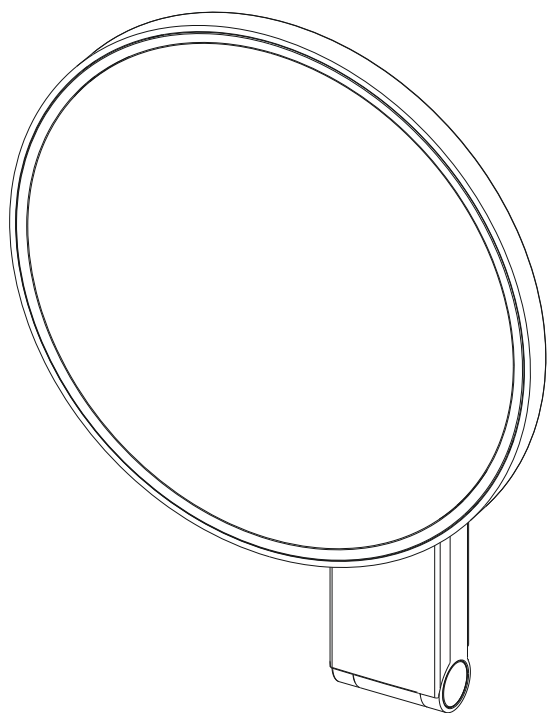

3 — 19976000003

2 — 19976000002

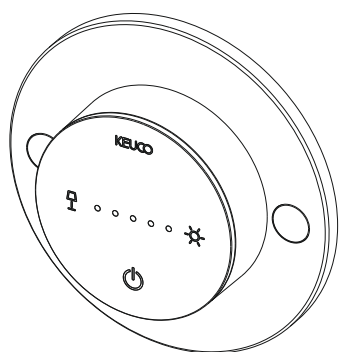

1 — 19976010006