



D405612 405612T

Single Handle Kitchen Faucet Grifo Para Cocina De Una Manija Robinet D'évier À Une Manette



Before Your Installation Antes de Instalar Avant l'installation

Check to make sure you have the following parts indicated below:
Verifique que tenga todas las partes indicadas:
Vérifier pour vous assurer que vous possédez les pièces au bas:

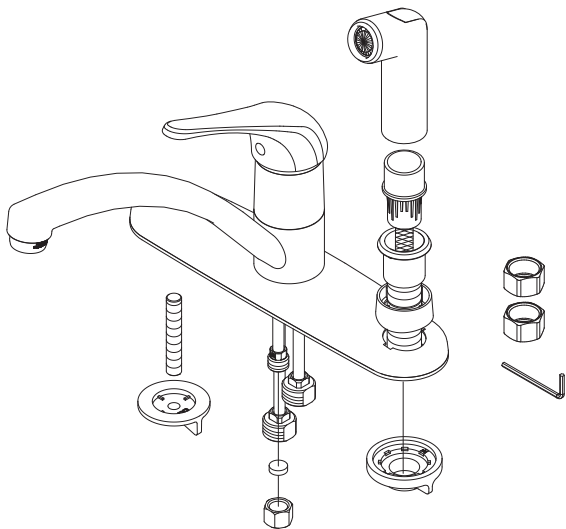

Tools You Will Need Herramientas Necesarias Outils dont vous aurez besoin



Adjustable wrench
Llave ajustable
Clé à molette



Pipe tape
Cinta selladora para rosca
Ruban pour tuyau

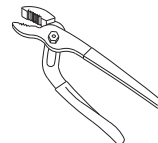

Groove joint plier
Pinzas ajustables
Pince multiprise

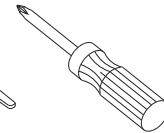

Phillips screwdriver
Destornillador cruciforme
Tournevis Phillips



Hex wrench
Llave hexagonal
Clé hexagonale

MEETS ASME
A112.18.1



MEETS
CA AB-1953

Less than 0.25% lead content



Faucet Installation Procedures / Instalación del Grifo / Procédure d'installation du robinet

Danze always recommends that plumbing products be installed by a licensed professional.

Danze aconseja siempre que sea un profesional autorizado quien instale los productos de plomería.

Danze recommande que les articles de plomberie soient toujours installés par un professionnel qualifié.

Shut off main water supply before installation.

Cierre el suministro de agua antes de instalar.

Couper l'alimentation d'eau principale avant l'installation.

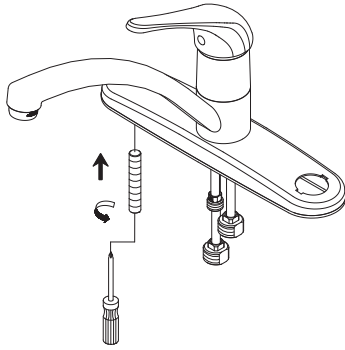

1. Screw metal threaded rods into faucet body.

Atornille las varillas metálicas roscadas en el cuerpo del grifo.

Visser les tiges filetées en métal dans le corps du robinet.

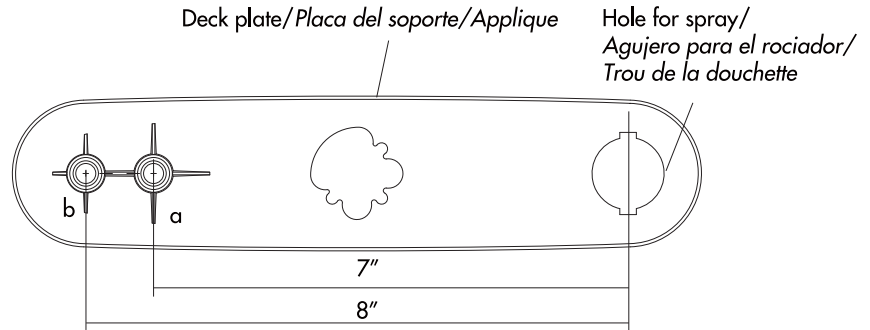

Note: Two options for screwing metal threaded rods.

Nota: Dos opciones para atornillar las varillas metálicas roscadas.
Remarque: Il y a deux façons de visser les tiges filetées en métal.

1. If distance between mounting hole and spray hole is 7", please screw metal threaded rods into mounting hole **a**.

Si la distancia entre el agujero de montaje y el agujero del rociador es de 7", atornille la varilla metálica roscada en el agujero de montaje **a**.

Si la distancia entre le trou de montage et le trou de la douchette est de 7 po (17,78 cm), visser la tige filetée en métal dans le trou de montage **a**.

2. If distance between mounting hole and spray hole is 8", please screw metal threaded rods into mounting hole **b**.

Si la distancia entre el agujero de montaje y el agujero del rociador es de 8", atornille la varilla metálica roscada en el agujero de montaje **b**.

Si la distancia entre le trou de montage et le trou de la douchette est de 8 po (20,32 cm), visser la tige filetée en métal dans le trou **b**.

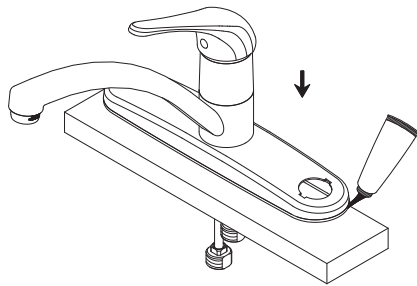

2. Position new faucet onto sink deck.

Ponga el nuevo grifo sobre el soporte del fregadero.

Placer le nouveau robinet sur l'applique de l'évier.

3. Tighten lock nuts onto the threaded rods.

Serrer les écrous de blocage sur les tiges filetées.

Ajuste las contratuercas en las varillas roscadas.

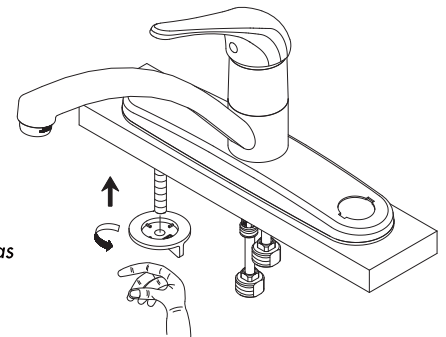

Maintenance Your new faucet is designed for years of trouble-free performance. Keep it looking new by cleaning it periodically with a soft cloth. Avoid abrasive cleaners, steel wool and harsh chemicals as these will dull the finish and void your warranty.

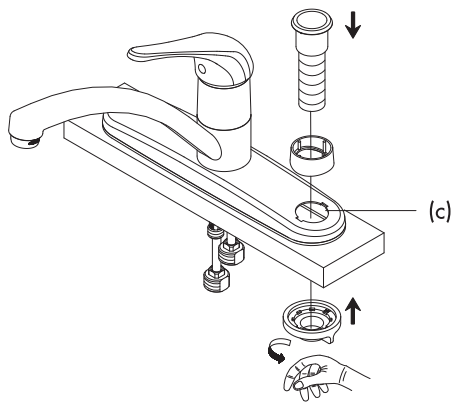

- 4.** Insert spray holder through hole (c) in sink. Screw lock nut onto shank.

Introduzca el soporte del rociador en el fregadero a través del agujero (c). Atornille la contratuerca en el vástago.

Insérer le support de douchette dans le trou (c) dans l'évier. Visser le contre-écrou sur la tige.

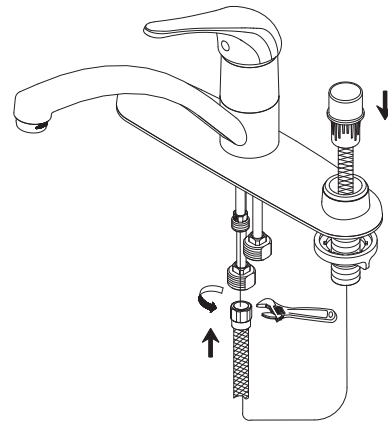

- 5.** Insert spray hose down through spray holder. Attach lower end of spray hose to central supply tube in faucet.

Introduzca la manguera del rociador a través del soporte del rociador. Sujete el extremo inferior de la manguera en el tubo de alimentación central del grifo.

Insérer le tuyau souple de la douchette dans le support. Fixer l'extrémité inférieure du tuyau souple de la douchette au tuyau d'alimentation central du robinet.

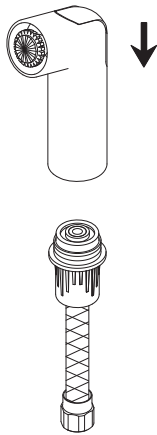

- 6.** Screw spray head onto spray hose.

Visser la tête d'arroseur sur le boyau d'arroseur.

Atornille la cabeza del rociador en la manguera.

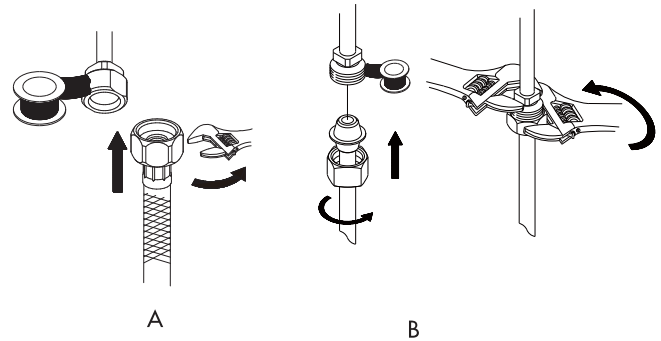

- 7.** Apply pipe sealant tape to thread of the valve.
 A. Attach water supply hoses to the faucet.
 B. Attach water supply tubes to the faucet. To avoid twisting the copper supply tube, use two wrenches, one to hold the fitting stable, the other to tighten the nut to fitting.

Mantenimiento Su grifo nuevo está diseñado para brindar años de servicio sin problemas. Mantenga su apariencia nueva limpiándolo periódicamente con un paño suave. Evite limpiadores abrasivos, estropajo de acero y químicos cáusticos porque deslustrarán el acabado y anularán la garantía.

Entretien Votre nouveau robinet est conçu pour fonctionner sans problème, des années durant. Le nettoyez périodiquement avec un chiffon doux pour qu'il conserve la même apparence qu'à l'état neuf. Éviter les nettoyeurs abrasifs, la laine d'acier et les produits chimiques forts puisqu'ils endommageront le fini et rendront votre garantie nulle.

- 8.** The supply hoses/tubes provided with this faucet will fit 3/8" supply valves. Apply pipe sealant tape to threads on valve before attaching the supply hoses/tubes.
A. Tighten the hoses onto water supply.
B. Tighten the tubes to the water supply with nut.

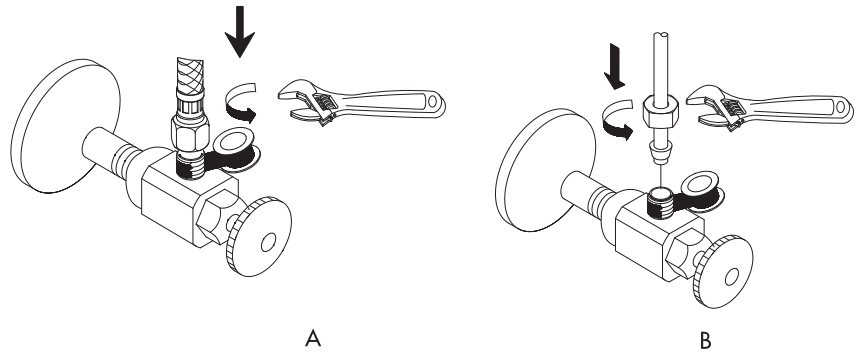

- 9.** After installing faucet, remove aerator and turn on water to remove any left over debris. Re-assemble aerator.

Après avoir terminé l'installation du robinet, enlever le brise-jet, puis ouvrir le robinet pour que l'eau évacue tout débris pouvant se trouver à l'intérieur. Réassembler le brise-jet.

Después de instalar el grifo, remueva el aireador y abra el paso del agua para remover cualquier residuo. Vuelva a armar el aireador.

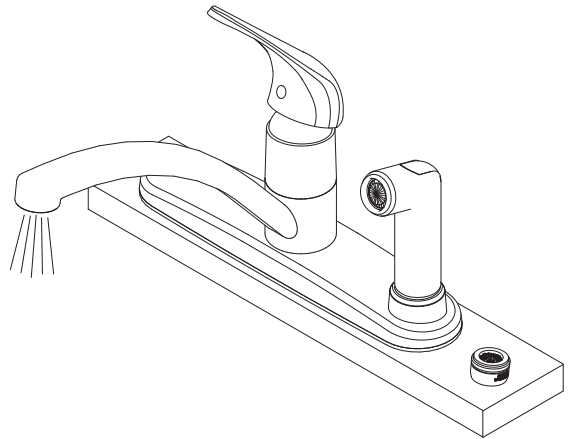

Maintenance Your new faucet is designed for years of trouble-free performance. Keep it looking new by cleaning it periodically with a soft cloth. Avoid abrasive cleaners, steel wool and harsh chemicals as these will dull the finish and void your warranty.

Trouble-Shooting / Guía de Solucionar Problemas / Dépannage

If you've followed the instructions carefully and your faucet still does not work properly, take these corrective steps.

Si usted ha seguido las instrucciones cuidadosamente y su grifo todavía no funciona correctamente, sigue estos pasos correctivo

Si vous avez suivi attentivement les instructions et que votre robinet ne fonctionne toujours pas correctement, apporter les co

Problem/Problema/Problème	Cause/Causa/Cause	Action/Solución/Correctif
Leaks underneath handle.	Damaged ceramic disc. Dirty or damaged o-ring on cartridge or body.	Replace ceramic disc. Clean or replace the o-ring.
<i>Goteo debajo de la manija.</i>	<i>Disco de cerámica dañado. Empaque circular del cartucho o del ensamblaje esta sucio o dañado.</i>	<i>Cambie el disco de cerámica. Limpie o cambie el empaque circular</i>
<i>Fuites sous la manette.</i>	<i>Le disque de céramique est endommagé. Le joint torique de la cartouche ou du corps est endommagé.</i>	<i>Remplacer le disque de céramique. Nettoyer ou remplacer le joint torique</i>
Aerator leaks or has an inconsistent water flow pattern.	Aerator is dirty or misfitted.	Unscrew the aerator to check rubber packing or replace the aerator.
<i>El aireador gotea o el chorro de agua está irregular.</i>	<i>El aireador está sucio o mal puesto.</i>	<i>Destornille el aireador para chequear el empaque de caucho. Vuelva a instalar el aireador.</i>
<i>Le brise-jet fuit ou la diffusion des jets qui s'écoulent n'est pas uniforme.</i>	<i>Le brise-jet est mal ajusté ou sale.</i>	<i>Dévisser le brise-jet pour vérifier le joint en caoutchouc. Réassembler le brise-jet.</i>
Spray is non-working.	Diverter is dirty or broken.	Remove cap and unscrew the diverter. Clean or replace it.
<i>El rociador no funciona.</i>	<i>La transferencia está sucia o rota.</i>	<i>Remueva el tapón y destornille la transferencia. Límpiela o reemplácela.</i>
<i>L'arroseur ne fonctionne pas.</i>	<i>Le dispositif de dérivation est sale ou brisé.</i>	<i>Enlever le capuchon et dévisser le dispositif de dérivation. Nettoyer ou remplacer ce dispositif.</i>
Cover plate leaks around the bottom of the spout.	Screws that affix the gasket to the faucet are loose.	Remove the faucet. Turn the faucet over and tighten the three screws in the base or replace o-ring.
<i>Cubierta gotea en la base de el cuello.</i>	<i>Los tornillos que fijan la empaque al grifo estan sueltos.</i>	<i>Quite el grifo. Voltee el grifo al revés y apriete los tres tornillos de la base ó cambie el empaque circular.</i>
<i>Il y a une fuite sur l'applique autour du bas du bec.</i>	<i>Les vis qui fixent la joint au robinet sont desserrées.</i>	<i>Enlever le robinet. Retourner le robinet et serrer les trois vis de la base ou remplacer le joint torique.</i>

Need Help? Please call our toll-free Customer service line at **1-888-328-2383** or **WWW.DANZE.COM** for additional assistance or service.

Requiere asistencia? Favor llamar a nuestro servicio a clientes sin costo al **1-888-328-2383** o **WWW.DANZE.COM** para asistencia adicional o servicio.

Besoin d'aide? Veuillez communiquer avec notre service à la clientèle au numéro sans frais **1-888-328-2383** ou **WWW.DANZE.COM** pour obtenir du service ou de l'aide additionnels.